

**ОСВІТНЬО-ПРОФЕСІЙНА ПРОГРАМА
«Соціальна психологія управління»**

другого (магістерського) рівня вищої освіти

за спеціальністю 053 «Психологія»

галузі знань 05 «Соціальні та поведінкові науки»

**ЗАТВЕРДЖЕНО ВЧЕНОЮ РАДОЮ
Чернівецького національного університету
імені Юрія Федьковича**

Голова вченої ради

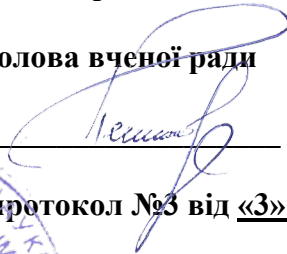

/Роман ПЕТРИШИН./

(протокол №3 від «3» квітня 2023 р.)



**Освітня програма вводиться в дію
(наказом № 118 від «3» квітня 2023 р.)**

Ректор

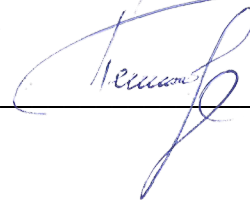

/Роман ПЕТРИШИН//

Чернівці – 2023 р.

ЛИСТ ПОГОДЖЕННЯ

Освітньо-професійної програми

«РОЗРОБЛЕНО»

Проектною групою кафедри психології
факультету педагогіки психології та
соціальної роботи Чернівецького
національного університету імені
Юрія Федьковича
Гарант ОП

 Інеса ГУЛЯС
« 28 » лютого 2023 р.

«УХВАЛЕНО»

на засіданні кафедри психології
Чернівецького національного
університету імені
Юрія Федьковича

Протокол № _____
від « 28 » лютого 2023 р.
Зав. каф. _____
Ярослава АНДРСЄВА

«СХВАЛЕНО»

Вченою радою факультету педагогіки,
психології та соціальної роботи
Чернівецького національного
університету імені Юрія Федьковича

Протокол № 7
від « 2 » березня 2023 р.

Голова вченої ради факультету
Тетяна ФЕДІРЧИК



«ПОГОДЖЕНО»

Начальник навчального відділу
Чернівецького національного
університету імені
Юрія Федьковича

Ярослав ГАРАБАЖІВ
« 30 » березня 2023 р.

«РЕКОМЕНДОВАНО»

Комісією Вченої ради з навчально-методичної роботи
Чернівецького національного університету імені Юрія Федьковича
Протокол № 8 від « 30 » березня 2023 р.

Голова комісії Вченої ради _____ Мартинюк О. В.

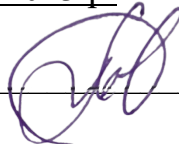

ПЕРЕДМОВА

Освітньо-професійна програма «Соціальна психологія управління» – нормативний документ, у якому відображаються цілі освітньої та професійної підготовки магістрів, визначаються вимоги до компетентностей фахівця у галузі 05 «Соціальні та поведінкові науки» спеціальності 053 «Психологія».

Освітньо-професійна програма «Соціальна психологія» першого (бакалаврського) рівня вищої освіти зі спеціальності 053 «Психологія» галузі 05 «Соціальні та поведінкові науки» розроблена відповідно до Стандарту вищої освіти за спеціальністю 053 «Психологія» затвердженого та введеного в дію наказом Міністерства освіти і науки України (від 24.04.2019 р. № 564) **проектною групою** Чернівецького національного університету імені Юрія Федьковича.

Гарант ОП:

Гуляс Інеса Антонівна – доктор психологічних наук, доцент кафедри психології.

Члени проектної групи:

Андрєєва Ярослава Федорівна – кандидат психологічних наук, доцент кафедри психології, зав. кафедри психології.

Чаплак Ян Васильович – кандидат психологічних наук, доцент кафедри психології.

Поліщук Оксана Миколаївна – кандидат психологічних наук, доцент кафедри психології.

Рецензенти:

представники академічної спільноти:

1. **Заграй Л.Д.** – доктор психологічних наук, професор, декан факультету психології Прикарпатського національного університету імені Василя Стефаника.
2. **Гірняк А.Н.** – доктор психологічних наук, професор, завідувач кафедри психології та соціальної роботи Західноукраїнського національного університету.

зовнішні стейкхолдери:

1. **Романовська Д.Д.**, кандидат психологічних наук, завідувач науково-методичного центру практичної психології та соціальної роботи ІППО ЧО.
2. **Стебельська Н.М.**, психолог, голова ГО «Об'єднання психологів «Тут і тепер».

ПЕРЕДМОВА

Освітньо-професійна програма **«Соціальна психологія управління»** галузі знань 05 «Соціальні та поведінкові науки» спеціальності 053 «Психологія» розроблена проектною групою у складі:

Прізвище, ім'я, по батькові керівника та членів проектної групи	Найменування посади, місце роботи	Найменування закладу, який закінчив викладач, рік закінчення, спеціальність, кваліфікація згідно з документом про вищу освіту*	Науковий ступінь, шифр і найменування наукової спеціальності, тема дисертації, вчене звання, за якою кафедрою (спеціальністю) присвоєно	Стаж науково-педагогічної та/або наукової роботи	Інформація про наукову діяльність (основні публікації за напрямом, науково-дослідній роботі, участь у конференціях і семінарах, робота з аспірантами та докторантами, керівництво науковою роботою студентів)	Відомості про підвищення кваліфікації викладача (найменування закладу, вид документа, тема, дата видачі)
<i>Керівник проектної групи</i>						
Гуляс Інеса Антонівна	Професор кафедри психології	Чернівецький державний університет імені Ю.Федьковича, 1999 р., РН№11798970, Початкове навчання, Вчитель початкових класів, практичний психолог у закладах освіти Чернівецький національний університет імені Юрія Федьковича, 2002 р., РН№21259964, Правознавство, Юрист	Доктор психологічних наук за спеціальністю 19.00.07 – педагогічна та вікова психологія, диплом ДД №010437 від 26 листопада 2020 р., тема дисертації: «Аксіопсихологічне проектування життєвих досягнень особистості» Доцент кафедри психології, атестат 12 ДЦ №023057 від 17 червня 2010 р.	20 років	<p>III</p> <p>1. Hulias, I., & Karpenko, Z. Axiopsychological Differences of Men's and Women's Gender Displays in Modern Ukraine. <i>Journal of Education Culture and Society</i>. 2022. № 13(1). С. 351–368. https://doi.org/10.15503/jecs2022.1.351.368</p> <p>2. Гуляс І. А. Рефлексивно-феноменологічні кореляти життєздійснення особистості. <i>Науковий вісник Херсонського державного університету. Серія «Психологічні науки»</i>. 2022. № 2. С. 55–63. DOI https://doi.org/10.32999/ksu2312-3206/2022-2-8</p> <p>3. Popovych, I., Blyskun, O., Hulias, I., Shcherbyna, V., Batasheva, N., Aleksieieva, M., & Chala, T. Psychological Semantic Parameters of Adolescents' Conformism in the Measurement of Value Orientations. <i>Revista Romaneasca pentru Educatie Multidimensionala</i>. 2021. № 13 (2). С. 167-184. URL: https://lumenpublishing.com/journals/index.php/rrem/article/view/3772/3084</p> <p>4. Гуляс І.А. Концепція аксіопсихологічного проектування життєвих досягнень особистості. <i>Психологія і суспільство</i>. 2020. № 4. С. 70–96.</p> <p>5. Гуляс І.А. Подійний зміст життєвого шляху особистості. <i>Збірник наукових праць «Проблеми сучасної психології»</i>. Кам'янець-Подільський, 2019. Вип. 43. С. 81–103.</p> <p>6. Гуляс І.А. Факторна структура аксіопсихологічного проектування життєвих досягнень особистості періоду ранньої дорослості. <i>Психологічний часопис: зб. наук. пр. / голов. ред. С.Д. Максименко; Нац. акад. пед. наук України, Ін-т психології ім. Г.С. Костюка. Київ,</i></p>	Захист дисертації на здобуття наукового ступеня доктора психологічних наук за спеціальністю 19.00.07 педагогічна та вікова психологія «Аксіопсихологічне проектування життєвих досягнень особистості» (9 жовтня 2020 року на засіданні спеціалізованої вченої ради Д 20.051.04 у ДВНЗ «Прикарпатський національний університет імені Василя Стефаника»),

				<p>2019. Том 5. № 9 (29). С. 205–219. URL: https://doi.org/10.31108/1.2019.5.9</p> <p>7. Гуляс І.А. Аксіопсихологічне проектування життєвих досягнень особистості на етапі професійної підготовки. <i>Актуальні проблеми психології особистості та міжособистісних взаємин</i>, 23 квітня 2021 р.: Матеріали XIII Міжнародної науково-практичної конференції / За ред. С.Д. Максименка, Л.А. Онуфрієвої. Кам'янець-Подільський: Видавець Ковальчук О.В., 2021. С. 12–15.</p> <p>8. Карпенко З.С., Гуляс І.А., Павлов Р.Є. Аксіопсихологічний формат групової поетичної терапії. <i>Актуальні проблеми теоретичної та консультативної психології</i>: матеріали V Міжнародної науково-практичної інтернет-конференції (21-22 квітня 2021 року) / укладачі: І.С. Булах, Н.В. Гузій, Ю.М. Кашпур. Вип. 2. Київ: Вид-во НПУ імені М.П. Драгоманова. 2021. С. 130-134. https://fp.npu.edu.ua/kafedry#naukova-diialnist https://drive.google.com/file/d/1mwqhQyWA4Aihe5uC26s1GR-Tz20CopSp/view</p> <p>9. Гуляс І.А. Організаційно-методичні засади аксіопсихологічного проектування життєвих досягнень педагогів. <i>Збірник тез II Міжнародної науково-практичної конференції «Психологічні виклики сучасних організацій» (3 березня 2022р., м. Івано-Франківськ)</i> / За наук. ред. проф. Л. С. Пілецької, проф. І. М. Гояна, проф. І. А. Гуляс, доц. О. М. Чуйко. м. Івано-Франківськ, 2022. С. 63–66. URL: https://ksp.pnu.edu.ua/wp-content/uploads/sites/68/2022/06/КОНФЕРЕНЦІЯ - 2022.pdf</p> <p>10. Гуляс І.А. Принцип суб'єктності в аксіопсихологічному проектуванні життєвих досягнень особистості. <i>Соціальна психологія сьогодні: здобутки і перспективи</i>: матеріали доповідей учасників II Всеукраїнського конгресу із соціальної психології (Київ, 7 – 8 лист. 2019 р.). Київ, 2019. С. 78–80.</p> <p>11. Гуляс І.А., <i>Штефунік Н.С.</i> Агресивність у контексті спілкування підлітків. <i>Проблеми розвитку особистості у комунікативному просторі</i>: збірник тез доповідей Всеукраїнського науково-практичного семінару «Проблеми розвитку особистості у комунікативному просторі», 27 листопада 2018 р. Київ [електронний документ]/ ред. кол.: Н.В. Чепелева (гол. ред.) та ін. Чернівці: Чернівецький нац. унів-т ім. Ю.Федьковича, 2018. С. 50-52. https://lib.iitta.gov.ua/pdf</p> <p>ПЗ</p> <p>1. Гуляс Інеса. Аксіопсихологічне проектування життєвих досягнень особистості: ціннісно-цільові чинники. <i>Вплив комунікативно-інформаційного простору на психологічні особливості й особистісні ресурси людини в умовах дії дестабілізаційних факторів на суспільство : монографія</i> / за наук.</p>	<p>диплом ДД №010437 від 26 листопада 2020 р. (наказ МОН №1471 від 26.11.2020 р.)</p> <p>Вища школа бізнесу Національного університету Луї м. Новий Сонч (Польща) (з 1.06.2021 по 30.07.2021 р.; 180 год. / 6 кредитів) за програмою «Дистанційна освіта: інноваційні методи та цифрові технології». Сертифікат № 203/2020/2021 від 30.07.2021 р.</p>
--	--	--	--	--	---

				<p>редакцією І.М. Зварича. Чернівці: Чернівець. нац. ун-т, 2022. С. 282-308. https://archer.chnu.edu.ua/handle/123456789/4181</p> <p>2. Гуляс І.А. Аксіопсихологічне проектування життєвих досягнень особистості: монографія. Київ: Видавництво «Людмила», 2020. 448 с.</p> <p>П5 Захист дисертації («Аксіопсихологічне проектування життєвих досягнень особистості») на здобуття наукового ступеня доктора психологічних наук за спеціальністю 19.00.07 «Педагогічна та вікова психологія» (Спеціалізована вчена рада Д 20.051.04 у ДВНЗ «Прикарпатський національний університет імені Василя Стефаника», 9.10.2020 р.).</p> <p>П7 Офіційний опонент дисертації Лич Оксани Миколаївни «Психологія життєстійкості осіб похилого віку», поданої на здобуття наукового ступеня доктора психологічних наук за спеціальністю 19.00.01 – загальна психологія; історія психології (спеціалізована вчена рада Д 26.453.01 в Інституті психології імені Г. С. Костюка НАПН України, 14 жовтня 2021 року, відгук офіційного опонента: http://psychology-naes-ua.institute/files/pdf/3_gulyas_inesa_antonivna_1630822861.pdf)</p> <p>П8 Член редакційної колегії: 1) Наукового часопису НПУ імені М. П. Драгоманова. Серія 12. Психологічні науки (https://sj.npu.edu.ua/index.php/pn/issue/view/52/20); 2) Українського теоретико-методологічного соціогуманітарного часопису «Психологія і суспільство» (http://library.wunu.edu.ua/images/stories/naukovi%20zhurnaly/psychologia%20i%20suspilstvo/2021/110_2_2021.pdf).</p> <p>П10 Участь у міжнародному проєкті «Protection la santé publique dans le contexte de la pandémie COVID-19» (FR/PS-EU/01032020). Numero de projet PS-020664/Mn/St. (CERTIFICAT Ind №33-8159, 2020).</p> <p>П19 Членкиня Української асоціації організаційних психологів та психологів праці (сертифікат № 01571 2023р.)</p>	
--	--	--	--	--	--

Члени проектної групи

Адресва Ярослава Федорівна	Доцент кафедри психології, завідувач кафедри психології	1. Чернівецький орден Трудового Червоного Прапора державного університету, 1988 р., спеціальність – «Російська	Кандидат психологічних наук, спеціальність: 19.00.07 – Педагогічна та вікова психологія, диплом ДК № 016973 від 01.10.2002 р.	30 років	<p>П1. 1.Адресва Я.Ф., Щотка О.П. Адаптаційний потенціал персоналу організацій в корпоративних культурах різного типу. <i>Організаційна психологія. Економічна психологія.</i> 2022. № 1(25). С. 7-16. ISSN 2411-3190 Режим доступу: http://orgpsy-journal.in.ua/index.php/opep/article/view/324/264</p> <p><i>ICV (Copernicus) 2020:84.64</i></p> <p>2.Литовченко Н.Ф., Адресва Я.Ф. Психологічні особливості ТВ- залежної особистості TECHNOLOGIES OF INTELLECT DEVELOPMENT, Vol 5, No 2(30), 2021, 19 с Режим доступу: http://psytir.org.ua/index.php/technology_intellect_develop/issue/archive ISSN: 2223-0521</p> <p>3.Щотка О., Адресва Я. Можливості та обмеження використання гумору персоналом освітніх організацій для опанування робочим стресом. <i>Організаційна психологія. Економічна психологія</i> (2-3 (23), 2021, 100-107 Режим доступу:</p>	Інститут соціальної та політичної психології НАПН України, лабораторія соціальної психології особистості (180 год/6 кредитів) за темою
-----------------------------------	---	--	---	----------	---	--

		<p>мова та література», кваліфікація – «Філолог, Викладач», диплом РВ № 724234; 2. Чернігівський обласний інститут підвищення кваліфікації та перепідготовки працівників освіти, 1995 р., спеціальність – «Психологія. Практична психологія», кваліфікація – «Практичний психолог системи освіти»</p>	<p>Тема дисертації: «Формування в учнів старших класів прийомів діалогічного читання художнього тексту», доцент кафедри психології, атестат ДЦ № 009705 від 16.12.2004 р.</p>		<p>http://orgpsy-journal.in.ua/index.php/opep/issue/view/20 https://doi.org/10.31108/2.2021.2.23 4. Чаплак Я.В., Андрєєва Я.Ф., Чуйко Г.В. Психічний захист і копінг-стратегії як складові системи соціально-психологічної адаптації особистості. Психологічний часопис : збірник наукових праць / за ред. С.Д. Максименка. – 2020. – Т.6. – Вип. 8. – К. : Інститут психології імені Г.С. Костюка НАПН України. – С.36-56. – Режим доступу: DOI: 10.31108/1.2020.6.8.3. https://www.apsijournal.com/index.php/psyjournal/article/view/1033/635 5. Ярослава Андрєєва, Ніна Литовченко. Аналіз образу політичного лідера в просторі суджень сучасної студентської молоді. Вісник Київського національного університету імені Тараса Шевченка. Серія «Психологія», 1(10),- С.6-9. - Режим доступу https://bpsy.knu.ua/index.php/psychology/article/view/3 https://doi.org/10.17721/BSP.2019.1(10).1 6. Андрєєва Я.Ф. Психологічні особливості конфліктності в юнацькому віці / Андрєєва Я.Ф., Литовченко Н.Ф. // Психологічний часопис: збірник наукових праць / за редакцією Максименко С.Д. - Том 5, №1- Київ: Інститут психології імені Г.С.Костюка НАПН України. – 2019. – С.9-21 http://www.apsijournal.com/index.php/psyjournal/issue/view/ 7. Andreeva Y. F. The problem of dialogism development as an important professional quality of students – psychologists /Y. F. Andreeva, N. F. Litovchenko //Technologies of intellect development, - Vol 2, №08 (19), 2018, p 1-15. http://www.psytirg.ua/index.php/technology_intellect_develop/issue/current http://psytirg.org.ua/index.php/technology_intellect_develop/article/view/324 8. Andreeva Y. F., Litovchenko N. F. Professional development of personality : resources search /Y. F. Andreeva, N. F. Litovchenko // Technologies of intellect development, Vol 2, №09 (20), 2018, p 1-17. http://www.psytirg.org.ua/index.php/technology_intellect_develop/issue/current. http://psytirg.org.ua/index.php/technology_intellect_develop/article/view/347 П.3 Андрєєва Я.Ф. Психологічні особливості професіоналізації студентів на етапі навчання у закладі вищої освіти. <i>Вплив комунікативно-інформаційного простору на психологічні особливості й особистісні ресурси людини в умовах дії дестабілізаційних факторів на суспільство : монографія</i> / за наук. редакцією І.М. Зварича. Чернівці: Чернівець. нац. ун-т, 2022. С. 252-282. ISBN 978-966-423-000-0 Режим доступу: https://archer.chnu.edu.ua/handle/123456789/4181 2. Панок В.Г. Основи психологічної допомоги: теорія та практика психоконсультування : навч. посібник/ В. Г. Панок, Я. В. Чаплак, Я. Ф. Андрєєва / за заг.ред. В.Г. Панка, І.М. Зварича. – Чернівці : Чернівецький нац. ун-т, 2019. – 384 с. П.8 Наукове керівництво кафедральною темою «Соціально-психологічні чинники впливу на самоздійснення особистості в епоху глобалізації » (2022 - 2027 рр) П.19 Членство в Українській Асоціації організаційних психологів та психологів праці (УАОПП) Сертифікат № 43/16-420 П.20 Психолог. Соціально-психологічний центр ЧНУ</p>	<p>DOI: “Актуальна проблематика сучасної психології особистості” <i>Сертифікат про підвищення кваліфікації СПК 6/20 від 22 грудня 2020</i> НАПН України ДЗВО «Університет менеджменту освіти». Центральний інститут післядипломної освіти (м. Київ) (з 17.01.2022 по 18.06.2022 р.; 180 год./6 кредитів) за програмою “Психологічні особливості корпоративної культури організацій”. Свідоцтво про підвищення кваліфікації СП35830447/0802-22.</p>
--	--	---	---	--	--	--

<p>Чаплак Ян Васильович</p>	<p>Доцент кафедри психології</p>	<p>Чернівецький державний університет імені Юрія Федьковича, 1997 р., спеціальність – «Початкове навчання, практична психологія», кваліфікація – «Вчитель початкових класів, практичний психолог»</p>	<p>Кандидат психологічних наук, спеціальність: 19.00.07 – Педагогічна та вікова психологія, диплом ДК № 040017 від 15.03.2007 р., Тема дисертації: «Формування готовності майбутніх практичних психологів до консультативної роботи зі старшокласниками», доцент кафедри психології, атестат 12ДЦ № 028142 від 01.07.2011 р.</p>	<p>26 років</p>	<p>П.1. Chuyko H., Koltunovych T., Chaplak Y., & Komisaryk M. Students' Defense Mechanisms and Coping Strategies in Terms of COVID-19 Pandemic. <i>Revista Romaneasca Pentru Educatie Multidimensionala</i>. 2022. 14(1). Pp. 115-138. URL: https://lumenpublishing.com/journals/index.php/rrem/article/view/4242/3515; https://doi.org/10.18662/rrem/14.1/510; https://archer.chnu.edu.ua/handle/123456789/4148. ISSN: 2066-7329 e-ISSN: 2067-9270 Чуйко Г.В., Чаплак Я.В. Інтернет як частина суспільного інформаційного простору та засіб маніпуляції індивідуальною свідомістю. <i>Технології розвитку інтелекту (TECHNOLOGIES OF INTELLECT DEVELOPMENT)</i>. 2019. Т.3. № 1. URL https://www.psytir.org.ua/upload/journals/3.22/authors/2019/Chuyko_H_V_Chaplak_Y_V_Internet_yak_chastyna_suspilnoho_komunikatyvnoho_prostoru_ta_zasib_manipuliatsii_indyvidualnou_svidomistu.pdf; DOI: https://doi.org/10.31108/3.2019.3.1.5. ISSN 2223-0521 Чуйко Г.В., Чаплак Я.В. Міжособистісна довіра як передумова партнерських стосунків між людьми. <i>Психологічний часопис : збірник наукових праць / за ред. С.Д. Максименка</i>. 2020. Т.6. Вип. 1. К. : Інститут психології імені Г.С. Костюка НАПН України. С.29-39. URL: https://doi.org/10.31108/1.2020.6.1.3; DOI: 10.31108/1.2020.6.1.3; https://www.apsijournal.com/index.php/psvjjournal/article/view/811/496 ISSN 2414-004X Чуйко Г.В., Чаплак Я.В. Толерантність у житті людини і суспільства. <i>Психологічний часопис : збірник наукових праць / за ред. С.Д. Максименка</i>. 2020. Т.6. Вип. 2. К. : Інститут психології імені Г.С. Костюка НАПН України. С.29-42. URL: https://www.apsijournal.com/index.php/psvjjournal/article/view/845/511; DOI : https://doi.org/10.31108/1.2020.6.2.3. ISSN 2414-004X Чаплак Я.В., Чуйко Г.В., Проскурняк О.П. Комунікативна толерантність як психологічна проблема. <i>Психологічний часопис : збірник наукових праць / за ред. С.Д. Максименка</i>. 2020. Т.6. Вип. 3. К. : Інститут психології імені Г.С. Костюка НАПН України. С.33-44. URL: https://www.apsijournal.com/index.php/psvjjournal/article/view/891/529. ISSN 2414-004X Чаплак Я.В., Чуйко Г.В. Кліпова хаотичність як маніпулятивна технологія соціально-психологічного впливу в кіберпросторі. <i>Психологічний часопис : збірник наукових праць / за ред. С.Д. Максименка</i>. 2018. № 13 (3). К. : Інститут психології імені Г.С. Костюка НАПН України. С.21-40. URL: https://doi.org/10.31108/2018vol13iss3pp21-40 та http://apsijournal.com/index.php/psvjjournal/article/view/268/182. Маніпулятивна імітаційна діяльність як один із критеріїв визначення кризового суспільства / Я. В. Чаплак, С. І. Собкова, Ю. В. Собков // Актуальні проблеми психології : Збірник наукових праць Інституту психології імені Г. С. Костюка, 2019. – Т. 1 : Організаційна психологія. Економічна психологія. Соціальна психологія. – вип. 52. – С. 128-135. Чуйко Г.В., Чаплак Я.В. Міжособистісна довіра як передумова партнерських стосунків між людьми. <i>Психологічний часопис : збірник наукових праць / за ред. С.Д. Максименка</i>. 2020. Т.6. Вип. 1. К. : Інститут психології імені Г.С. Костюка НАПН України. С.29-39. URL: DOI: 10.31108/1.2020.6.1.3; https://www.apsijournal.com/index.php/psvjjournal/article/view/811/496 Чаплак Я.В., Андреева Я.Ф., Чуйко Г.В. Психічний захист і копінг-стратегії як складові системи соціально-психологічної адаптації особистості. <i>Психологічний часопис : збірник наукових праць / за ред. С.Д. Максименка</i>. 2020. Т.6. Вип. 8. К. : Інститут психології імені Г.С. Костюка НАПН України. С.36-56. URL: DOI: 10.31108/1.2020.6.8.3. https://www.apsijournal.com/index.php/psvjjournal/article/view/1033/635 Чуйко Г.В., Чаплак Я.В. Психологічне благополуччя людини як феномен сучасної психології. <i>TECHNOLOGIES OF INTELLECT DEVELOPMENT</i>. Vol. 2. № 3(14). 2018. URL:</p>	<p>Український науково-методичний центр практичної психології і соціальної роботи, 25.10.2019-05.12.2019., Тема: «Психологічна допомога особистості на теренах цифрового світу» Сертифікат № 7 від 12 грудня 2019 року. Наказ №828-від Від 26 листопада 2019 р.</p>
------------------------------------	----------------------------------	---	--	-----------------	--	---

				<p>http://www.psytir.org.ua/upload/journals/2.8/authors/2018/Chuyko_Galyna_Vasylivna_Chaplak_Yan_Vasylyovych_Psychologichne_blagopoluchchja_ljudyny_jak_fenomen_suchasnoi_psyhologii.pdf; http://www.psytir.org.ua/index.php/technology_intellect_develop/article/view/322; DOI (Issue): https://doi.org/10.31108/3.2019.2.8; ISSN 2223-0521</p> <p>Чуйко Г.В., Чаплак Я.В., Комісарик М.І. Психологічна безпека особистості в нестабільному світі. <i>Психологічний часопис</i>. Т.7. № 1(45). 2021. С.65-81. URL: (стаття) https://www.apsijournal.com/index.php/psyjournal/article/view/1155/718; DOI: https://doi.org/10.31108/1.2021.7.1.6. ISSN 2414-004X (Online)</p> <p>Зварич І.М., Чуйко Г.В., Чаплак Я.В. Віртуальна ідентифікація сучасної людини. <i>Психологічний часопис</i>. Т.7. № 2(46). 2021. С.9-24. URL: (стаття) https://www.apsijournal.com/index.php/psyjournal/article/view/1167/727; DOI (Article): https://doi.org/10.31108/1.2021.7.2.1. ISSN 2414-004X (Online)</p> <p>Зварич І.М., Чуйко Г.В., Чаплак Я.В. Толерантність як прояв байдужості. <i>Психологічний часопис</i>. Т.7. № 6. 2021. С.57-73. URL: (стаття) https://www.apsijournal.com/index.php/psyjournal/article/view/1258/779; DOI: https://doi.org/10.31108/1.2021.7.6.6. ISSN 2414-004X (Online)</p> <p>ПЗ</p> <ol style="list-style-type: none"> 1. Панок В.Г. Основи психологічної допомоги: теорія та практика психоконсультації : навч. посібник / В. Г. Панок, Я. В. Чаплак, Я. Ф. Андрєєва / за заг.ред. В.Г. Панка, І.М. Зварича. – Чернівці : Чернівецький нац. ун-т, 2019. – 384 с 1. Chuyko Galyna, Chaplak Yan, Koltunovych Tetiana. Theoretical Aspects of the Problem of Trust in Psychology. Trends and prospects of the education system and educator's professional training development / Ed. by Mariia Oliinyk, Otilia Clipa, Malgorzata Stawiak-Ososinska. Iasi, Romania: Lumen Publishing House, 2020. 163-186. DOI (стаття) https://doi.org/10.18662/978-1-910129-28-9.ch011; https://archer.chnu.edu.ua/handle/123456789/120. ISBN 978-83-8180-551-3 <p>Chuyko H., Koltunovych T., Chaplak Ya., Zvarych I. Peculiarities of students' experiencing a life meaning crisis. <i>Uczenie się w trakcie życia – aspekty, postulaty, uzasadnienia</i> / Red. A.Przygoda, K. Potaczała-Perz, S. Kowalski. Toruń: Wydawnictwo Adam Marszałek, 2021. S. 261-289. URL (збірник) https://drive.google.com/file/d/1TKYUTYUY83INz6GAAUjGp2AMFxitXN1/view?usp=sharing; URL (стаття) https://archer.chnu.edu.ua/handle/123456789/4171. ISBN 978-1-910129-28-9</p> <p>Чуйко Г., Чаплак Я., Зварич І. Віртуалізоване мислення сучасної людини. Вплив комунікативно-інформаційного простору на психологічні особливості й особистісні ресурси людини в умовах дії дестабілізаційних факторів на суспільство : монографія / за наук. редакцією І.М. Зварича. Чернівці: Чернівецький нац. ун-т, 2022. С.120-138. URL: https://drive.google.com/drive/folders/1y9JM_YupCQZpqnjWDF4WuC4XlsYF1vqq?usp=sharing; https://archer.chnu.edu.ua/handle/123456789/4181. ISBN 978-966-423-000-0</p> <p>Чаплак Я. Імітаційна діяльність як маніпулятивна технологія соціально-психологічного впливу. Вплив комунікативно-інформаційного простору на психологічні особливості й особистісні ресурси людини в умовах дії дестабілізаційних факторів на суспільство : монографія / за наук. редакцією І.М. Зварича. Чернівці: Чернівецький нац. ун-т, 2022. С.17-31. URL: https://drive.google.com/drive/folders/1y9JM_YupCQZpqnjWDF4WuC4XlsYF1vqq?usp=sharing; https://archer.chnu.edu.ua/handle/123456789/4181. ISBN 978-966-423-000-0</p> <p>Чаплак Я., Прокурняк О., Степаненко О. Копінг та психологічний захист у пристосуванні людини до вимог інформаційного суспільства. Вплив комунікативно-інформаційного простору на психологічні особливості й особистісні ресурси людини в умовах дії дестабілізаційних факторів на суспільство : монографія / за наук. редакцією І.М. Зварича. Чернівці: Чернівецький нац. ун-т, 2022. С.138-169. URL:</p>	
--	--	--	--	---	--

				<p>https://drive.google.com/drive/folders/1y9JM_YupCQZpqniWDF4WuC4XIsYF1vqq?usp=sharing; https://archer.chnu.edu.ua/handle/123456789/4181 ISBN 978-966-423-000-0</p> <p>П4 Основи психологічної допомоги: теорія та практика психоконсультування : навч. посібник/ В. Г. Панок, Я. В. Чаплак, Я. Ф. Андрєєва / за заг.ред. В.Г. Панка, І.М. Зварича. – Чернівці : Чернівецький нац. ун-т, 2019. – 384 с. Колтунович Т.А., Чуйко Г.В., Чаплак Я.В. Соціально-психологічні експерименти : навч. посібник. Чернівці : Чернівец. нац. ун-т ім. Ю. Федьковича, 2022. 192 с. URL: https://archer.chnu.edu.ua/xmlui/handle/123456789/6213. ISBN 978-966-423-745-8 Робоча програма з курсу “Сучасні технології психологічної допомоги” (2020 рік) https://docs.google.com/document/d/14GxwmaP0n6zTWaaSs3RniTnc-ov39SSx/edit?usp=sharing&ouid=104636381236749813186&rtpof=true&sd=true Робоча програма з курсу “Основи кіберпсихології” (2020 рік) https://docs.google.com/document/d/183EIOp4YY4_3NOxheNS1dD7dc37GJRKi/edit Курс “Оптимізація часового ресурсу в управлінській діяльності (тайм менеджмент)” (2022 рік) на електронній платформі : https://moodle.chnu.edu.ua/course/view.php?id=5429 Курс “Технології командування” (2021 рік) на електронній платформі: https://moodle.chnu.edu.ua/course/view.php?id=5428 Курс “Міжособистісне спілкування та побудова команд” (2021 рік) на електронній платформі: https://moodle.chnu.edu.ua/course/view.php?id=4705</p> <p>П9 1. Член обласної експертної комісії з експертизи психологічного, соціального, педагогічного та соціологічного інструментарію ППОЧО (2012-2022 рр.) http://ippobuk.cv.ua/?page_id=10255</p> <p>П12 Чаплак Я.В., Тритенко І., Ляковська А.-Х. Кліповізація інформаційного простору як новітня технологія соціально-психологічного впливу на суспільство. Воєнні конфлікти та техногенні катастрофи: історичні та психологічні наслідки: Збірник тез І Міжнародної наукової конференції присвяченої 35 роковинам аварії на ЧАЕС, 22-23 квітня 2021 р. / Упорядники: А.А. Криськов, В.В. Вишньовський та Н.В. Габрусєва. Тернопіль: ФОП Паляниця В.А., 2021. 168 с. С.129-131. URL: http://elartu.tntu.edu.ua/handle/lib/34867. ISBN 978-617-7875-14-6. Чаплак Я.В., Ілюк М., Ляковська А.-Х. Кіберсоціалізація особистості на теренах цифрового світу. Воєнні конфлікти та техногенні катастрофи: історичні та психологічні наслідки: Збірник тез І Міжнародної наукової конференції присвяченої 35 роковинам аварії на ЧАЕС, 22-23 квітня 2021 р. / Упорядники: А.А. Криськов, В.В. Вишньовський та Н.В. Габрусєва. Тернопіль: ФОП Паляниця В.А., 2021. 168 с. С.131-133. URL: http://elartu.tntu.edu.ua/handle/lib/34867. Чуйко Г.В., Чаплак Я.В. Нарцисизм: плюси чи мінуси? Results of modern scientific research and development. Proceedings of the 5th International scientific and practical conference. Barca Academy Publishing. Madrid, Spain. 2021. Pp. 203-208. URL (стаття): https://sci-conf.com.ua/v-mezhdunarodnaya-nauchno-prakticheskaya-konferentsiya-results-of-modern-scientific-research-and-development-25-27-iyulya-2021-goda-madrid-ispaniya-arhiv/; https://sci-conf.com.ua/v-mezhdunarodnaya-nauchno-prakticheskaya-konferentsiya-results-of-modern-scientific-research-and-development-25-27-iyulya-2021-goda-madrid-ispaniya-arhiv/?utm_source=eSputnik-promo&utm_medium=email&utm_campaign=MATERIALY_MADRID&utm_content=801260390. ISBN 978-84-15927-33-4 Чаплак Я., Чуйко Г. СПЕЦИФІКА МЕМІВ У ІНТЕРНЕТ-ПРОСТОРИ СУЧАСНОГО СУСПІЛЬСТВА. Scientific Collection «InterConf»: with the Proceedings of the 2 nd International Scientific and Practical Conference «Scientific Goals and Purposes in XXI Century» (January 19-20, 2022). № 95. Seattle, USA: ProQuest LLC, 2022. 915 p. Pp.337-</p>	
--	--	--	--	---	--

					<p>350. DOI 10.51582/interconf.19-20.01.2022.035; https://doi.org/10.51582/interconf.19-20.01.2022.035; https://archer.chnu.edu.ua/handle/123456789/4592. ISBN 978-1-0848-4533-6</p> <p>Чаплук Я.В., Чаплук М.В. Сучасні технології формування схильності до колабораціонізму на теренах цифрового світу. Всеукраїнський міжвідомчий психологічний форум “ІЗабезпечення психологічної допомоги в секторі сил оборони країни”, 2022. С.320-325. https://www.researchgate.net/profile/Vadym-Sulitskyi/publication/363468599_ROBOTA_PENITENCIARNOGO_PSIHOLOGA_V_U_MOVAH_VIJNI/links/631d817b0a70852150e530d4/ROBOTA-PENITENCIARNOGO-PSIHOLOGA-V-UMOVAH-VIJNI.pdf#page=320</p> <p>Чаплук Я.В. ПСИХОЛОГІЧНИЙ ІНСТРУМЕНТАРІЙ ДОСЛІДЖЕННЯ ПРОЯВІВ КОЛАБОРАЦІОНІЗМУ В СОЦІАЛЬНИХ МЕРЕЖАХ. Всеукраїнський міжвідомчий психологічний форум “ІЗабезпечення психологічної допомоги в секторі сил оборони країни”, 2022. С.317-319. https://www.researchgate.net/profile/Vadym-Sulitskyi/publication/363468599_ROBOTA_PENITENCIARNOGO_PSIHOLOGA_V_U_MOVAH_VIJNI/links/631d817b0a70852150e530d4/ROBOTA-PENITENCIARNOGO-PSIHOLOGA-V-UMOVAH-VIJNI.pdf#page=317.</p> <p>П19 Посвідчення про членство ГС “Національна психологічна асоціація Посвідчення про членство (2021р.): https://drive.google.com/file/d/135H1Or4bvBIZE-IGhKOkpSNDq111prSh/view?usp=sharing</p> <p>Посвідчення про членство (2022р.): https://drive.google.com/file/d/1u-9YPKaYHm9VrY5g2XQYSrNZC2SreWNP/view?usp=sharing</p> <p>П20 З 1997 року - практика психологічного консультування. З 2011 року - практика онлайн-консультування персональний сайт - http://yanchaplak.com/ua/resephn.html Сайт-візитка: https://sites.google.com/view/chaplakua/home?authuser=0&fbclid=IwAR3vck-sWZwnvtDRcY5nsVP3qjWvHo-nrGUQBCnweK4uAXuL_44Z6KCCjH4</p> <p>З лютого 2022 року - волонтерська психологічна практика на інформаційній платформі “Розкажи мені” (Платформа розроблена та створена Інститутом когнітивного моделювання) - https://tellme.com.ua/#specialists Лист подяки: https://drive.google.com/file/d/13irQX3YVHFmJPdFCLB5UkeyL_N2DdQUs/view?usp=sharing</p> <p>З лютого 2022 року - волонтерська психологічна практика на інформаційній платформі “УкрЄдність” (Платформа щодо надання безкоштовної психологічної допомоги) - https://ukr-ednist.com.ua/psychologists/van-chaplak/</p>	
Поліщук Оксана Миколаївна	Доцент кафедри психології	Чернівецький Державний Університет імені Юрія Федьковича, фізичний факультет, спеціальність фізична електроніка, квал. інженер-фізик, 1993; КЖ 900307 від 30 червня	Кандидат психологічних наук за спеціальністю 19.00.01 – загальна психологія, історія психології диплом ДК 014945 від 12 червня 2002 Тема кандидатської дисертації: «Інтеграція	22 роки	<p>П 1.</p> <ol style="list-style-type: none"> 1. Koltunovych T., Polishchuk O. (2019). Emotional intelligence features of students with different levels of emotional burnout. The European Proceedings of Social & Behavioural Sciences EpSBS. Volume LXVII. P. 344-353. <i>(Web of Science)</i> https://www.futureacademy.org.uk/publication/EpSBS/EduWorld2018/page-3 2. Koltunovych, T., & Polishchuk, O. (2019). Personality Characteristics of Preschool Education Students with Different Levels of Emotional Intelligence. Revista Romaneasca pentru Educatie Multidimensionala, 11(1), 100-116. <i>(Web of Science)</i> https://doi.org/10.18662/rrem/99 3. Polishchuk, O. ., Koltunovych, T. ., Andrieieva, Y. ., Heisonyuk, N. ., & Oliinyk, M. . (2022). Job Satisfaction and Professional Burnout of Preschool Teachers. Revista Romaneasca Pentru Educatie Multidimensionala, 14(4), 325-352. <i>(Web of Science)</i> https://doi.org/10.18662/rrem/14.4/644 4. Колтунович Т. А. Поліщук О.М. Особливості емоційного інтелекту у майбутніх вихователів [Текст] / Т. А. Колтунович, О. М. Поліщук // Молодий вчений. – 2018. – №4. – С.218-228. <i>Index Copernicus (IC™ Value): 4.11 (2013); 5.77 (2014); 43.69 (2015); 56.47(2016); 52.17 (2017)</i> URL: http://molodvycheny.in.ua/files/journal/2018/4/51.pdf 	Чернівецький національний університет імені Юрія Федьковича Курс «Основи користування Moodle» 3 кредити (90)год <i>Сертифікат від 03.04.20</i> Інститут соціальної та політичної

		<p>1993</p> <p>Чернівецький Державний Університет імені Юрія Федьковича, педагогічний факультет (спецвідділ перепідготовки дипломованих спеціалістів), спеціальність практична психологія; 1995, кваліфікація «Практичний психолог» Диплом про перепідготовку ДСК №009205 від 6 липня 1995</p>	<p>комунікативних та творчих здібностей у структурі самосвідомості»</p> <p>Вчене звання доцента кафедри психології, Від 16 грудня 2004 Атестат доцента ДЦ № 009898</p>		<p>5. Поліщук О.М., Колтунович Т. А. Особливості емоційних проявів у вихователів з різними рівнями професійних деформацій. <i>Психологічний часопис</i> : збірник наукових праць / за ред. С.Д. Максименка. – No2. – Вип. 22. – Київ : Інститут психології імені Г. С. Костюка Національної академії педагогічних наук України, 2019. – 227 с. С.99-120. DOI: https://doi.org/10.31108/1.2019.2.22.7_Index_Copernicus_(ICTM_Value)</p> <p>6. Колтунович Т. А. Поліщук О.М. Використання ментальних карт як засобу візуалізації у процесі викладання соціальної психології [Текст] / Т. А. Колтунович, О. М. Поліщук // Спеціальний випуск наукового журналу «Молодий вчений», 2019. № 7.1 (71.1) липень 2019 р. – С.19-26. URL: http://www.molodvycheny.in.ua/files/journal/2019/7.1_71.1_2019.pdf</p> <p>П 3.</p> <p>1. Поліщук О.М. Мотивація та її ресурси в освітньому просторі. Вплив комунікативно-інформаційного простору на психологічні особливості й особистісні ресурси людини в умовах дії дестабілізаційних факторів на суспільство : монографія / за наук. редакцією І.М. Зварича. Чернівці: Чернівець. нац. ун-т, 2022. 344 с. С.227-252. (1,6 др.арк.) https://drive.google.com/drive/folders/1v9JM_YupCQZpqnjWDF4WuC4XlsYF1vqq</p> <p>П 4.</p> <p>Створення електронного курсу “Акмеологія та психологія зрілого віку” (2018) для студентів 5 курсу спеціальності “Психологія”; платформа Мудл:https://moodle.chnu.edu.ua/course/view.php?id=2405</p> <p>Створення електронного курсу “Психологія емоційного інтелекту та лідерства” (2019) для студентів 6 курсу спеціальності “Психологія”; платформа Мудл: https://moodle.chnu.edu.ua/course/view.php?id=2404</p> <p>Створення електронного курсу “Соціальна психологія” (2018) для студентів 2 курсу спеціальності “Психологія”; платформа Мудл:https://moodle.chnu.edu.ua/course/view.php?id=381</p> <p>Створення електронного курсу “Психологія кар’єри та ділового успіху” (2020) для студентів 2 курсу (Загально-університетська дисципліна); платформа Мудл: https://moodle.chnu.edu.ua/course/view.php?id=448</p> <p>Створення електронного курсу “Технології ефективних комунікацій” (2020) для студентів 3 курсу спеціальності “Психологія”; платформа Мудл: https://moodle.chnu.edu.ua/course/view.php?id=1605</p> <p>Створення електронного курсу “Психологія свідомості” (2021) для студентів 3 курсу спеціальності “Психологія”; платформа Мудл:https://moodle.chnu.edu.ua/course/view.php?id=2403</p> <p>Створення електронного курсу “Тренінг лідерства” (2022) для студентів 5 курсу спеціальності “Психологія”; платформа Мудл:https://moodle.chnu.edu.ua/course/view.php?id=5393</p> <p>П 12.</p> <p>1. Поліщук О.М. Особистісний ресурс у ситуації неуспіху /Поліщук О.М. <i>Психологічна допомога особистості в складних обставинах життєдіяльності</i>: збірник тез доповідей всеукраїнського науково-практичного семінару «Психологічна допомога особистості в складних обставинах життєдіяльності», 18 травня 2018 р., м. Чернівці [електронний документ] / ред. кол.: Т. М. Титаренко (гол. ред.) та ін. – Чернівці : ЧНУ ім. Ю. Федьковича, 2018. – 154 с. – С.136-140. URL: http://lib.iitta.gov.ua/711262/</p> <p>2. Поліщук О.М. Психологічний капітал особистості у професійній діяльності /Поліщук О.М. <i>Проблеми розвитку особистості у комунікативному просторі</i>: збірник тез доповідей всеукраїнського науково-практичного семінару «Проблеми розвитку особистості у комунікативному просторі», вересень 2018р., м. Чернівці [електронний документ] / ред. кол.: Чепелева Н. С.136-140. URL:http://e-cat.scilib.chnu.edu.ua/reslib/elib/science/educ/psychol_dopomoga_seminar_2018.pdf http://lib.iitta.gov.ua/712610/</p>	<p>психології НАПН України, лабораторія соціальної психології особистості (180 год/6 кредитів) за темою “Актуальна проблематика сучасної психології особистості” <i>Сертифікат про підвищення кваліфікації СПК 8/20 від 22 грудня 2020</i></p> <p>НАПН України ДЗВО «Університет менеджменту освіти». Центральний інститут післядипломної освіти (м. Київ) (з 17.01.2022 по 18.06.2022 р.; 180 год./6 кредитів) за програмою “Психологічні особливості корпоративної культури організації”. Свідоцтво про підвищення кваліфікації СП35830447/0831-22.</p>
--	--	--	--	--	---	---

				<p>3. Поліщук О.М., Андреева Я.Ф. Психологічна культура особистості ракурсі проблематики сучасної освіти. Технології професійної підготовки фахівців у сучасному освітньому просторі: матеріали Міжнародної науково-практичної конференції (м. Чернівці, 17 травня 2019 р.). – Чернівці : Видавничий дім «Родовід», 2019. – 316с. – С.293-296. URL:https://drive.google.com/file/d/1C6LgosBHBwf4ErRoO0wVe1_D5W4HRgw8/view?usp=sharing</p> <p>4. Поліщук О.М., Колтунович Т.А. Творчий компонент професійної компетентності психолога. Соціальна психологія сьогодні: здобутки і перспективи: матеріали II Всеукраїнського Конгресу із соціальної психології (7-9 листопада 2019 р.). – Київ, 2019. – С.167-169. URL:http://ispp.org.ua/wp-content/uploads/2019/11/Theses-UCSP2019.pdf</p> <p>5. Поліщук О.М. Проблеми фаббінгу в епоху відволікання. Виміри особистісних трансформацій: матеріали IV Всеукраїнського науково практичного семінару (м. Ніжин, 6 жовтня 2021 року) / Т. М. Титаренко (голов. ред.) та ін. Київ: ІСПП НАПН України, 2021. С.54-58. URL:https://ispp.org.ua/wp-content/uploads/2021/11/sem_vim-os-tr.pdf</p> <p>6. Zhurat Y., Holyk B., Polishchuk O. An Overview on the Pre-School Teachers' Psychological Readiness while Working with Gifted and Talented Children. Trends and prospects of the education system and educator's professional training development. Ed. by Mariia Oliinyk, Otilia Clipa, Malgorzata Stawiak-Ososinska. Iasi: Lumen, 2021. P. 399-410. <i>(0,8 др.арк.)</i> DOI: https://doi.org/10.18662/978-1-910129-28-9.ch024</p> <p>П 19. Член Української асоціації організаційних психологів та психологів праці з 2021 року (посвідчення видане 02.08.2021 року №43/16-418).</p>	
--	--	--	--	---	--

**1. Профіль освітньої програми
«Соціальна психологія управління»
спеціальності 053 «Психологія»**

1 – Загальна інформація	
Повна назва вищого навчального закладу та структурного підрозділу	Чернівецький національний університет імені Юрія Федьковича, факультет педагогіки, психології та соціальної роботи, кафедра психології
Ступінь вищої освіти та назва кваліфікації мовою оригіналу	Другий (магістерський) рівень вищої освіти Магістр. Психологія (Соціальна психологія управління)
Офіційна назва освітньої програми	ОПП «Соціальна психологія управління»
Тип диплому та обсяг освітньої програми	Диплом магістра, одиничний, 90 кредитів ЄКТС, термін навчання 1 рік 4 місяці
Наявність акредитації	Відповідно до рішення Акредитаційної комісії Міністерства освіти і науки України сертифікат №2588425
Цикл/рівень	НРК України – 7 рівень, FQ-EHEA – другий цикл, EQF-LLL – 7 рівень
Передумови	Наявність ступеня бакалавра або магістра
Мова(и) викладання	Українська мова
Термін дії освітньої програми	2027 рік
Інтернет-адреса постійного розміщення опису освітньої програми	http://psychology.chnu.edu.ua/images/PROGRAMA/MAGISTR.pdf

2 – Мета освітньої програми

Освітня програма спрямована на засвоєння знань, умінь і навичок у галузі психології управління, розв'язання конкретних практичних, наукових, науково-методичних завдань, які виникають у професійній діяльності психолога у сфері управління.

3 - Характеристика освітньої програми

Предметна область	<p><i>Галузь знань - 05 Соціальні та поведінкові науки.</i></p> <p><i>Спеціальність - 053 Психологія</i></p> <p><i>Об'єкт вивчення:</i> психічні явища, закономірності їх виникнення функціонування та розвиток; поведінка, діяльність, учинки; взаємодія людей у малих і великих соціальних групах; психофізіологічні процеси та механізми, які лежать в основі різних форм психічної активності.</p> <p><i>Цілі навчання:</i> підготовка фахівців, здатних розв'язувати складні задачі та практичні у процесі навчання та професійної діяльності у галузі психології, що передбачає проведення наукових та проектних досліджень та/або здійснення інновацій та характеризується</p>
--------------------------	---

	<p>невизначеністю умов і вимог, та здійснення професійної діяльності з урахуванням загальнолюдських цінностей та норм професійної етики психолога.</p> <p><i>Теоретичний зміст предметної області:</i> поняття психіки, свідомого і несвідомого, поведінки, діяльності, вчинку, спілкування, особистості, індивідуальності; концепції та теорії, що розкривають закономірності виникнення, розвитку та функціонування психіки; психологічні особливості життєвого шляху особистості, взаємодії людей у малих і великих соціальних групах; міжгрупової взаємодії тощо.</p> <p><i>Методи, методики та технології:</i> методи теоретичного та емпіричного дослідження, валідні, стандартизовані психодіагностичні методики, методи аналізу даних, технології психологічної допомоги (тренінгові, психотерапевтичні, просвітницькі, консультаційні, психодіагностичні та інші залежно від спеціалізації).</p> <p><i>Інструменти та обладнання:</i> психологічні прилади, комп'ютерна техніка, мережеві системи пошуку та обробки інформації; бібліотечні ресурси та технології, зокрема б електронні; мультимедійне обладнання; програми статистичної обробки та візуалізації даних.</p>
<p>Орієнтація освітньої програми</p>	<p>Освітньо-професійна програма для магістра зорієнтована на підготовку професіоналів у галузі соціальної психології управління для таких видів професійної діяльності:</p> <p><i>практичної</i> (соціально-психологічний супровід і допомога, соціально-психологічна діагностика, психологічне консультування з проблеми ефективної взаємодії особистості і групи, психологічну корекцію, розробку і проведення соціально-психологічного тренінгу);</p> <p><i>організаційно-управлінської</i> (управління роботою персоналу і організаційно-управлінська діяльність в установах різних форм власності);</p> <p><i>науково-дослідної</i> (участь студентів у наукових конференціях, семінарах, реалізації соціально-психологічних кафедральних проєктів, кафедральної теми, написання випускної кваліфікаційної роботи).</p>
<p>Основний фокус освітньої програми та спеціалізації</p>	<p>Професійна освіта в галузі психології. Формування та розвиток професійної компетентності для здійснення дослідницької та практичної діяльності у галузі соціальної психології управління; навчання розв'язанню комплексних, складних і спеціальних управлінських задач; здійснення соціально-психологічного супроводу суспільних і громадських організацій, науково-дослідних і інших організацій, які надають психологічні послуги фізичним особам і організаціям.</p> <p><i>Ключові слова:</i> особистість, соціальна психологія, психологія управління, ефективний вплив на індивіда, ухвалення і реалізація управлінських рішень, психологічні стани, психологічні явища, комунікація, соціальні групи, управління людськими ресурсами, антикризове управління, управління змінами.</p>
<p>Особливості програми</p>	<p>Акцент на розлогому огляді та глибоких знаннях у галузях соціальної психології та психології управління. Поглиблене вивчення дисциплін, спрямованих на здобуття компетенцій у сфері соціальної психології управління, умінь ефективно впливати на індивіда, соціальну групу, приймати і реалізовувати ефективні управлінські рішення, прогнозувати їх результати, професійно консультувати керівників підрозділів, організацій різних рівнів.</p> <p>Фахова підготовка магістра передбачає проходження практик в</p>

	організаціях різного типу та форм власності.
4 – Придатність випусників до працевлаштування та подальшого навчання	
Придатність до працевлаштування	<p>Випускники можуть працювати у наступних галузях, а саме: закладах освіти; психотерапевтичних, психологічних, консультативних службах; соціальних організаціях (центри соціальних служб для сім'ї, дітей та молоді, дитячі центри творчості і дозвілля, дитячі будинки, притулки, геріатричні пансіонати, осіб з інвалідністю); рекрутингових компаніях та установах з підбору й добору персоналу (кадрові агентства, центри зайнятості, центри з профорієнтації); у туристичних і спортивних закладах охорони здоров'я; компаніях, малих підприємствах та бізнес-структурах; правоохоронних органах (установи ювенальної юстиції, колонії, розподільники), службі порятунку, довіри, військові організації. Сферами економічної діяльності психолога згідно з Державним сертифікатом видів економічної діяльності ДК 009: 2010 можуть бути <u>такі посади</u>:</p> <p><i>2445.2 – Психолог</i> <i>2445.2 – Практичний психолог</i> <i>2412.2 – Професіонал з розвитку персоналу</i> <i>2419.2 – Консультант</i> <i>3423 – Організатор з персоналу</i> <i>1232 (20878) – Головний психолог</i></p>
Подальше навчання	Випускники другого рівня вищої освіти мають право продовжувати навчання на третьому (освітньо-науковому) рівні вищої освіти (8 рівня НРК, третього циклу FQ-ЕНЕА та 8 рівня EQF-LLL).
5 – Викладання та оцінювання	
Викладання та навчання	<p>Освітній процес реалізується за допомогою як традиційних так і нових навчальних технологій: когнітивно-орієнтовані технології: діалогічні методи навчання, семінари-дискусії, проблемне навчання, тренінг лідерства; діяльнісно-орієнтовані технології: методи активної соціально-психологічної дії, організаційні ігри, імітаційно-рольове моделювання технологічних процесів та ін.; особистісно-орієнтовані технології: тренінги, ігри, психодіагностика та ін. Навчання через переддипломну професійну та професійну практики; написання випускної кваліфікаційної роботи.</p> <p>Викладання проводиться у вигляді: лекцій, мультимедійних лекцій, семінарських, практичних занять, індивідуальних завдань, передбачена самостійна робота на основі опрацювання матеріалів сучасних досліджень, конспектів лекцій, консультацій з викладачем тощо.</p>
Оцінювання	Оцінювання навчальних досягнень магістрантів здійснюється за системою ЄКТС та національною шкалою оцінювання. Накопичувальна бально-рейтингова система передбачає оцінювання студентів за всі види аудиторної та позааудиторної навчальної діяльності. Види контролю: поточний, тематичний, періодичний, підсумковий, самоконтроль. Форми контролю: усне та письмове опитування, тестові завдання, презентації, есе, індивідуальні завдання, модульний контроль, письмові та усні іспити, іспит з практик, атестаційний кваліфікаційний екзамен, захист кваліфікаційної роботи.
6 – Програмні компетентності	
Інтегральна компетентність	Здатність вирішувати складні завдання і проблеми у процесі навчання та професійної діяльності у галузі психології, що передбачає проведення

	досліджень та/або здійснення інновацій і характеризується комплексністю та невизначеністю умов і вимог.
Загальні компетентності (ЗК)	<p><i>Компетентності визначені стандартом вищої освіти спеціальності 053 Психологія</i></p> <p>ЗК1. Здатність застосовувати знання у практичних ситуаціях. ЗК2. Здатність проведення досліджень на відповідному рівні. ЗК3. Здатність генерувати нові ідеї (креативність). ЗК4. Уміння виявляти, ставити та вирішувати проблеми. ЗК5. Цінувати та поважати різноманітність та мультикультурність. ЗК6. Здатність діяти на основі етичних міркувань (мотивів). ЗК7. Здатність діяти соціально відповідально та свідомо. ЗК8. Здатність розробляти та управляти проектами. ЗК9. Здатність мотивувати людей та рухатися до спільної мети. ЗК10. Здатність спілкуватися іноземною мовою.</p>
Спеціальні компетентності (СК)	<p><i>Компетентності визначені стандартом вищої освіти спеціальності 053 Психологія</i></p> <p>СК1. Здатність здійснювати теоретичний, методологічний та емпіричний аналіз актуальних проблем психологічної науки та / або практики. СК2. Здатність самостійно планувати, організовувати та здійснювати психологічне дослідження з елементами наукової новизни та / або практичної значущості. СК3. Здатність обирати і застосувати валідні та надійні методи наукового дослідження та/або доказові методики і техніки практичної діяльності. СК4. Здатність здійснювати практичну діяльність (тренінгову, психотерапевтичну, консультаційну, психодіагностичну та іншу залежно від спеціалізації) з використанням науково верифікованих методів та технік. СК5. Здатність організовувати та реалізовувати просвітницьку та освітню діяльність для різних категорій населення у сфері психології. СК6. Здатність ефективно взаємодіяти з колегами в моно- та мультидисциплінарних командах. СК7. Здатність приймати фахові рішення у складних і непередбачуваних умовах, адаптуватися до нових ситуацій професійної діяльності. СК8. Здатність оцінювати межі власної фахової компетентності та підвищувати професійну кваліфікацію. СК9. Здатність дотримуватися у фаховій діяльності норм професійної етики та керуватися загальнолюдськими цінностями.</p> <p><i>Компетентності визначені закладом вищої освіти</i></p> <p>СК10. Здатність ефективно впливати на індивіда, соціальну групу. СК11. Здатність приймати і реалізовувати ефективні управлінські рішення, прогнозувати їх результатів. СК12. Здатність оцінювати ефективність управлінських рішень та проводити дослідження у сфері управління персоналом. СК13. Здатність до психологічного забезпечення розвитку організації. СК14. Здатність професійно консультувати керівників підрозділів, організацій різних рівнів.</p>
7 – Програмні результати навчання	
	<p><i>Програмні результати навчання визначені стандартом вищої освіти спеціальності 053 Психологія</i></p> <p>ПР1. Здійснювати пошук, опрацювання та аналіз професійно важливих знань із різних джерел із використанням сучасних інформаційно-комунікаційних технологій.</p>

	<p>ПР2. Вміти організовувати та проводити психологічне дослідження із застосуванням валідних та надійних методів.</p> <p>ПР3. Узагальнювати емпіричні дані та формулювати теоретичні висновки.</p> <p>ПР4.Зробити психологічний прогноз щодо розвитку особистості, груп, організацій.</p> <p>ПР5. Розробляти програми психологічних інтервенцій (тренінг, психотерапія, консультування, тощо), провадити їх в індивідуальній та груповій роботі, оцінювати якість.</p> <p>ПР6. Розробляти просвітницькі матеріали та освітні програми, впроваджувати їх, отримувати зворотній зв'язок, оцінювати якість.</p> <p>ПР7. Доступно і аргументовано представляти результати досліджень у писемній та усній формах, брати участь у фахових дискусіях.</p> <p>ПР8. Оцінювати ступінь складності завдань діяльності та приймати рішення про звернення за допомогою або підвищення кваліфікації.</p> <p>ПР9. Вирішувати етичні дилеми з опорою на норми закону, етичні принципи та загальнолюдські цінності</p> <p><i>Програмні результати навчання визначені закладом вищої освіти</i></p> <p>ПР 10. Демонструвати вміння ефективного впливу на діяльність організацій з урахуванням основних підходів до антикризового управління.</p> <p>ПР 11. Розробляти рекомендації щодо ухвалення та реалізації ефективних управлінських рішень.</p> <p>ПР 12. Демонструвати навички командної роботи у процесі розв'язування управлінських задач.</p> <p>ПР 13.Розробляти рекомендації щодо психологічного забезпечення розвитку організації з метою створення її позитивного іміджу.</p> <p>ПР 14. Вміти професійно консультувати керівників підрозділів, організацій різних рівнів.</p>
8 – Ресурсне забезпечення реалізації програми	
Кадрове забезпечення	<p>100 % професорсько-викладацького складу, задіяного до викладання професійно-орієнтованих дисциплін, мають наукові ступені за спеціальністю «Психологія».</p> <p>Кадрове забезпечення відповідає чинним Ліцензійним умовам провадження освітньої діяльності у сфері вищої освіти.</p>
Матеріально-технічне забезпечення	<p>Здійснення навчально-виховного процесу підготовки фахівців забезпечується наявністю матеріально технічної бази: приміщень для навчальних занять та самостійної роботи, комп'ютерними класами з необхідним програмним забезпеченням і доступом до інтернет-мережі, необхідним для виконання навчальних завдань, віртуальної психологічної лабораторії; мультимедійним обладнанням для використання в навчальних аудиторіях; наявністю соціально-побутової інфраструктури: бібліотеки, читальних залів, пунктів харчування, спортивного залу, спортивних майданчиків, медичного пункту; гуртожитком.</p>
Інформаційне та навчально-методичне забезпечення	<p><i>Інформаційне забезпечення:</i></p> <ul style="list-style-type: none"> - бібліотеки з вітчизняними та закордонними фаховими періодичними виданнями відповідного або спорідненого профілю, в тому числі в електронному вигляді; - наявність доступу до баз даних періодичних наукових видань англійською мовою відповідного або спорідненого профілю; - наявність офіційного веб-сайту закладу освіти, на якому розміщена основна інформація про його діяльність, навчальні та структурні підрозділи та їх склад, перелік навчальних дисциплін, правила

	<p>прийому, контактна інформація;</p> <ul style="list-style-type: none"> - наявність електронного ресурсу закладу освіти, що містить навчально-методичні матеріали з навчальних дисциплін навчального плану, в тому числі в системі платформи дистанційного навчання Moodle. <p><i>Навчально-методичне забезпечення:</i></p> <ul style="list-style-type: none"> - опис освітньої програми; - навчальний план та пояснювальна записка до нього; - робоча програма та силабуси з кожної дисципліни навчального плану; - електронні навчальні курси (moodle); - програми практичної підготовки, робочих програм практик; - забезпеченість студентів навчальними матеріалами з кожної навчальної дисципліни навчального плану; - наявність методичних матеріалів для проведення атестації здобувачів.
9 – Академічна мобільність	
Національна кредитна мобільність	На основі двосторонніх договорів між Чернівецьким національним університетом імені Юрія Федьковича і кафедрою психології та соціальної роботи Одеського національного політехнічного університету; Інститутом психології імені Г.С. Костюка НАПН України; Інститутом соціальної та політичної психології НАПН України; Українським науково-методичним центром практичної психології та соціальної роботи
Міжнародна кредитна мобільність	На основі двосторонніх договорів між Чернівецьким національним університетом імені Юрія Федьковича та: Університетом імені Яна Кохановського (м. Кельце, Польща) Сучавським університетом імені Штефана чел Маре (м. Сучава, Румунія) Вищою Гданською гуманітарною школою (м. Гданськ, Польща)
Навчання іноземних здобувачів вищої освіти	Іноземці та особи без громадянства можуть здобувати вищу освіту за кошти фізичних (юридичних) осіб за умови вивчення української мови, якщо інше не передбачено міжнародними договорами України.

Розподіл змісту освітньої програми за групами компонентів та циклами підготовки

2.1. Перелік компонентів освітньої програми

Код н/д	Компоненти освітньої програми (навчальні дисципліни, курсові роботи, практики, кваліфікаційна робота)	Кількість кредитів	Форма підсум. контролю
1	3	4	5
1. ОБОВ'ЯЗКОВІ КОМПОНЕНТИ (67 КРЕДИТІВ)			
ОК 1	Актуальні проблеми психології	4,0	екзамен
ОК 2	Методологія та організація наукового дослідження у психології	4,0	екзамен
ОК 3	Аксіопсихологія	4,0	екзамен
ОК 4	Психологія фінансової поведінки	4,0	екзамен

ОК 5	Основи стресменеджменту та саморегуляції	5,0	екзамен
ОК 6	Психологія управління	5,0	екзамен
ОК 7	Організаційне й управлінське консультування	4,0	залік
ОК 8	Особистість менеджера у психології	4,0	залік
ОК 9	Психологія мотивації та цілепокладання організації	4,0	екзамен
ОК 10	Психодіагностика груп і організацій	4,0	екзамен
ОК 11	Соціальні і політичні конфлікти	4,0	екзамен
ОК 12	Психологічне здоров'я в організації (з практикумом)	3,0	залік
ОК 13	Методи управління (soft skills)	3,0	екзамен
ОК 14	Переддипломна професійна практика	5,0	
ОК 15	Професійна практика	5,0	
ДА 1	Атестаційний екзамен		
ДА 2	Випускна кваліфікаційна робота	5,0	
2. ВИБІРКОВІ КОМПОНЕНТИ ОПП (23 КРЕДИТИ)			
ВКЗУ 1	Загальноуніверситетська дисципліна	3,5	залік
ВКЗУ 2	Тренінг лідерства	3,5	залік
ВКС 1	Правові засади управління організаціями	3,5	залік
ВКС 2	Захист персональних даних в управлінні	3,5	залік
ВКС 3	Основи публічного самоврядування	3,5	залік
ВКС 4	Емоційне вигорання в професійній діяльності (з практикумом)	3,5	залік
ВКС 5	Маніпулятивний вплив та захист від нього	3,5	залік
ВКС 6	Екзистенційна та гуманістична психологія	3,5	залік
ВКС 7	Профорієнтація та рекрутинг	3,5	залік
ВКС 8	Соціальна психологія транскультурних взаємодій	3,5	залік
ВКС 9	Гендерна психологія	3,5	залік
ВКС 10	Психологія агресії та аддиктивної поведінки	3,5	залік
ВКС 11	Психологія тероризму	3,5	залік
ВКС 12	Психосоціальна підтримка постраждалим внаслідок військових дій	3,5	залік
ВКС 13	Технології командоутворення	3,0	залік
ВКС 14	Інтерактивні техніки в роботі з менеджерами	3,0	залік
ВКС 15	Психологія тимбілдингу на теренах цифрового світу	3,0	залік

ВКС 16	Психологічні технології PR та іміджмейкінгу	3,0	залік
ВКС 17	Управління комунікаціями в організаціях	3,0	залік
ВКС 18	Тренінг формування корпоративної культури	3,0	залік
ЗАГАЛЬНИЙ ОБСЯГ ОСВІТНЬО-ПРОФЕСІЙНОЇ ПРОГРАМИ		90	

2.2. Структурно-логічна схема ОПП

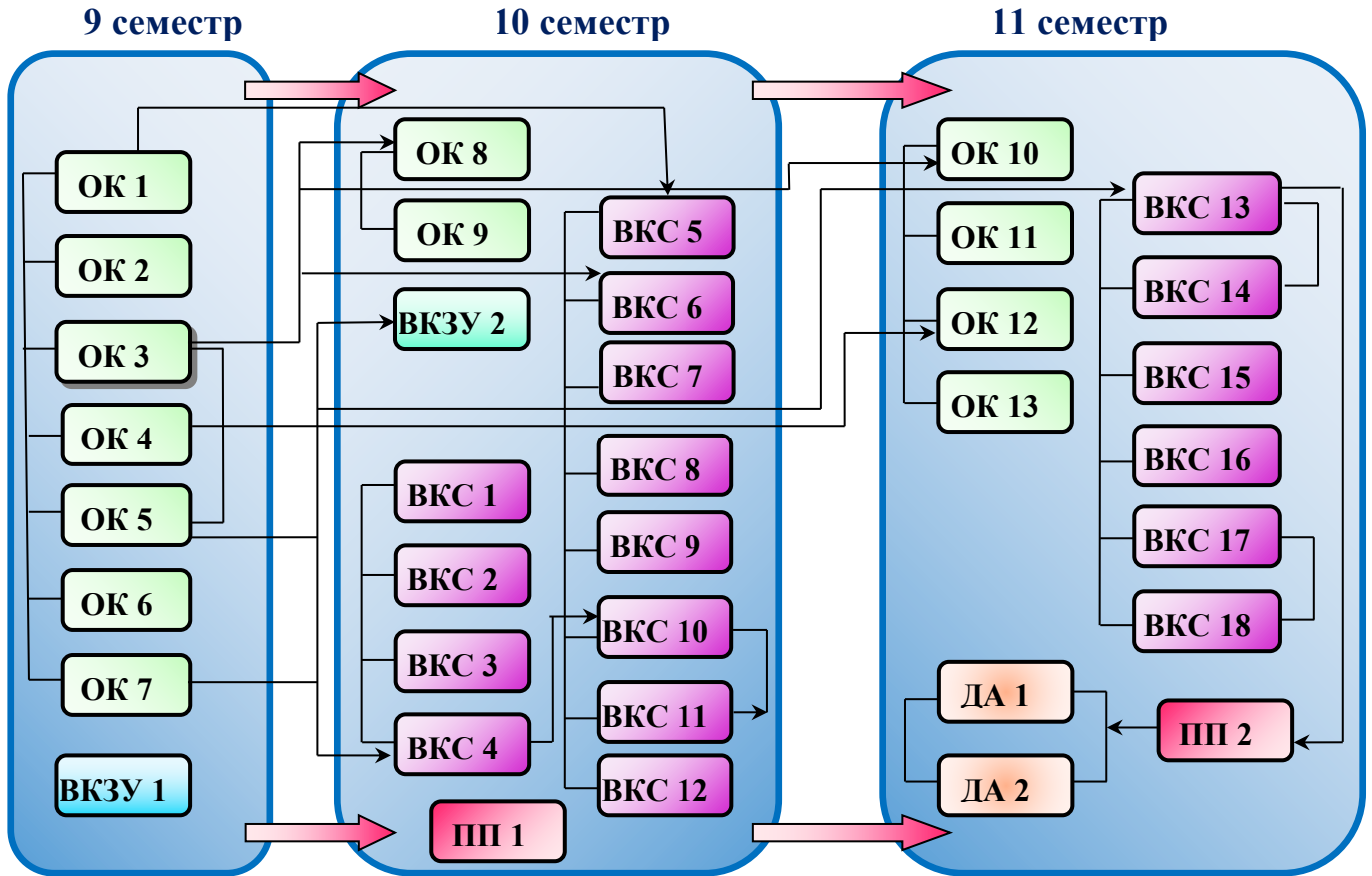

- OK** **Обов'язкова**
- BKZU** **Вибіркова компонента**
- PP** **Переддипломна, професійна**

- DA** **Комплексний іспит, випускна робота**
- BK** **Вибіркова компонента**

Форма атестації здобувачів вищої освіти

Атестація здобувачів другого (магістерського) рівня вищої освіти освітньої програми «*Соціальна психологія управління*» спеціальності 053 «Психологія» галузі знань 05 «Соціальні та поведінкові науки» проводиться у формі:

- *комплексного кваліфікаційного іспиту з фахових дисциплін*, який передбачає оцінювання результатів навчання і є перевіркою рівня їх відповідності вимогам, визначених Стандартом вищої освіти України другого (магістерського) рівня спеціальності Психологія та освітньою програмою)
- *випускної кваліфікаційної роботи*, яка передбачає розв'язання актуальної проблеми чи задачі в сфері соціальної психології управління, що характеризується невизначеністю умов та вимог і передбачає проведення досліджень та/або здійснення інновацій. У кваліфікаційній роботі не повинно бути академічного плагіату та фальсифікації.

За результатами атестації випускнику видається документ встановленого зразка про присудження ступеня магістра з присвоєнням кваліфікації: *Магістр. Психологія (Соціальна психологія управління)*. Атестація здійснюється відкрито і публічно.

**Матриця відповідності програмних компетентностей
компонентам освітньої програми**

	ОК 1	ОК 2	ОК 3	ОК 4	ОК 5	ОК 6	ОК 7	ОК 8	ОК 9	ОК 10	ОК 11	ОК 12	ОК 13	ОК 14	ОК 15
ЗК 1						*					*	*	*	*	
ЗК 2		*			*	*	*		*	*					*
ЗК 3			*			*				*					*
ЗК 4		*		*	*	*	*		*	*	*	*	*	*	*
ЗК 5			*		*	*		*	*						
ЗК 6	*				*	*	*	*	*	*	*				
ЗК 7	*		*			*	*	*	*	*	*			*	
ЗК 8		*		*	*										
ЗК 9			*	*		*	*			*				*	
ЗК 10	*	*													
СК 1	*	*				*		*	*	*					
СК 2		*			*	*									*
СК 3		*	*			*	*	*	*	*			*		
СК 4						*				*			*	*	
СК 5	*	*		*					*						
СК 6		*	*			*				*	*		*		*
СК 7					*	*				*		*		*	
СК 8			*	*					*						*
СК 9			*			*	*	*	*	*	*				
СК 10						*	*	*							
СК 11				*	*	*				*	*		*	*	
СК 12				*		*	*			*			*	*	
СК 13						*	*			*					*

**Матриця забезпечення програмних результатів навчання (ПРН)
відповідними компонентами освітньої програми**

	ОК 1	ОК 2	ОК 3	ОК 4	ОК 5	ОК 6	ОК 7	ОК 8	ОК 9	ОК 10	ОК 11	ОК 12	ОК 13	ОК 14	ОК 15
ПР 1	*	*						*	*		*	*			
ПР 2		*							*	*	*				
ПР 3		*			*	*	*	*	*						
ПР 4			*	*	*				*		*			*	
ПР 5									*					*	*
ПР 6	*		*	*	*			*	*						
ПР 7		*		*					*		*				
ПР 8			*	*	*			*	*				*		*
ПР 9	*	*	*			*	*	*							
ПР 10	*	*			*	*				*			*		
ПР 11	*								*	*	*	*	*	*	
ПР 12		*	*		*										*
ПР 13	*				*			*	*		*			*	
ПР 14		*		*	*	*					*		*		