

МІНІСТЕРСТВО ОСВІТИ І НАУКИ УКРАЇНИ
Чернівецький національний університет імені Юрія Федьковича
Назва закладу вищої освіти

ОСВІТНЬО-ПРОФЕСІЙНА ПРОГРАМА
«Практична психологія»
другого (магістерського) рівня вищої освіти
за спеціальністю **053 «Психологія»**
галузі знань **05 «Соціальні та поведінкові науки»**

ЗАТВЕРДЖЕНО ВЧЕНОЮ РАДОЮ
Чернівецького національного університету
імені Юрія Федьковича

Голова вченої ради

[Підпис]
/Роман ПЕТРИШИН/

(протокол №3 від «3» квітня 2023 р.)

Освітня програма вводиться в дію
(наказом № 118 від «3» квітня 2023 р.)

Ректор

[Підпис]
/Роман ПЕТРИШИН/

Чернівці – 2023 р.

ЛИСТ ПОГОДЖЕННЯ
освітньо-професійної програми

«РОЗРОБЛЕНО»

Проектною групою кафедри
практичної психології
ЧНУ імені Юрія Федьковича
Гарант ОП

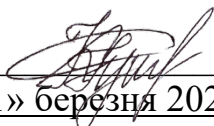
Кушнір І.Г..
«1» березня 2023 р.

«УХВАЛЕНО»

на засіданні кафедри
практичної психології
Протокол № 9
«1» березня 2023 р.

зав. кафедрою  Радчук В.М..

«СХВАЛЕНО»

Вченою радою факультету педагогіки,
психології та соціальної роботи
Чернівецького національного
університету імені Юрія Федьковича

Протокол № 7
від «2» березня 2023 р.

Голова вченої ради факультету
Гетяна ФЕДІРЧИК



«РЕКОМЕНДОВАНО»

Комісією Вченої ради з навчально-методичної роботи
Чернівецького національного університету імені Юрія Федьковича
Протокол № 8 від «30» березня 2023 р.

Голова комісії Вченої ради  Мартинюк О. В.

«ПОГОДЖЕНО»

Начальник навчального відділу
Чернівецького національного
університету імені
Юрія Федьковича

Ярослав ГАРАБАЖІВ

«30» березня 2023 р.

Освітньо-професійна програма «Практична психологія» другого (магістерського) рівня вищої освіти галузі знань 05 «Соціальні та поведінкові науки» за спеціальністю 053 Психологія розроблена в на основі Стандарту вищої освіти за спеціальністю 053 «Психологія» для другого магістерського рівня вищої освіти, введеного в дію з 2019 – 2020 навчального року (Наказ МОН України № 564 від 24.04.2019 року) проектною групою Чернівецького національного університету імені Юрія Федьковича у складі:

керівник проектної групи (гарант освітньої програми):

Кушнір Ірина Георгіївна, доктор медичних наук, професор кафедри практичної психології

члени проектної групи:

1. Радчук Валентина Миколаївна, кандидат психологічних наук, доцент кафедри практичної психології
2. Фесун Галина Стефанівна, кандидат політичних наук, доцент кафедри практичної психології
3. Гуцуляк Наталія Михайлівна, кандидат психологічних наук, доцент кафедри практичної психології
4. Періус Надія Василівна, кандидат психологічних наук, психолог
5. Моргоч Єлизавета Дмитрівна, студентка V курсу

Ця програма не може бути повністю або частково відтворена, тиражована та розповсюджена без дозволу Чернівецького національного університету імені Юрія Федьковича.

Розроблено проектною групою у складі:

Прізвище, ім'я, по батькові керівника та членів проектної групи	Найменування посади, місце роботи	Найменування закладу, який закінчив викладач, рік закінчення, спеціальність, кваліфікація згідно з документом про вищу освіту*	Науковий ступінь, шифр і найменування наукової спеціальності, тема дисертації, вчене звання, за якою кафедрою (спеціальністю) присвоєно	Статус науково-педагогічної та/або наукової роботи	Інформація про наукову діяльність (основні публікації за напрямом, науково-дослідній роботі, участь у конференціях і семінарах, робота з аспірантами та докторантами, керівництво науковою роботою студентів)	Відомості про підвищення кваліфікації викладача (найменування закладу, вид документа, тема, дата видачі)
Керівник проектної групи						
Кушнір Ірина Георгіївна	Професор кафедри практичної психології факультету педагогіки, психології та соціальної роботи Чернівецького національного університету імені Юрія Федьковича.	Буковинська державна медична академія За спеціальністю «Лікувальна справа», кваліфікація: лікар РН № 16388798 від 27.06.2001 р. Чернівецький національний університет імені Юрія Федьковича; за спеціальністю «Психологія» Диплом спеціаліста 12 ДСК № 147516 від 19.06.2008р	Кандидат медичних наук із спеціальності – нормальна фізіологія, диплом ДК № 028113, Протокол 13-09/2 від 09.03.2005 р. Доцент кафедри практичної психології, атестат 12ДЦ № 019280, Протокол № 5/40 Д від 24.12.2007 р. Диплом Д Д №009215 Протокол	19 років	<u>Основні публікації:</u> 1. Кушнір І.Г. Критерії прогнозування маніфестації пієлонефриту на тлі ревматоїдного артриту /Кулачек В.Т., Зуб Л.О., Кокощук О.В., Кушнір І.Г.// Український журнал нефрології і діалізу. – 2015. - №3(47). – С.41-42. 2. Kushnir. I.G Kidney damage in patients with rheumatoid arthritis / Kulachek V.T., Dociuk L.G.,Kushnir. I.G., Rusnak I.T, Kulachek I.V. // Science and healthcare. – 2016. - № 6. – P.89. 3. Кушнір І.Г. Вплив підвищення рівня	З 16 березня 2016 року по 15 квітня 2016 року проходила підвищення кваліфікації (стажування) на базі Прикарпатського національного університету ім. В.Стефаніка Мета стажування (підвищення кваліфікації) – розгляд новітніх та перспективних напрямків наукової та навчально-методичної діяльності співробітників кафедри педагогічної

			<p>№ 1109/2. Доктор медичних наук зі спеціальності патологічна фізіологія від 23.02.2011 р. Професор кафедри практичної психології Атестат професора 12 ПР № 009471, Протокол 3/01-П від 03.04.2001 р.</p>	<p>дофаміну в структурах головного мозку на циркадіанний ритм функціонального стану нирок/ Кушнір І.Г., Доцюк Л.Г.// Клінічна та експериментальна патологія - 2017. - Т. 16, № 3(2). - С. 58. 4. Кушнір І.Г. Особливості міжособистісної взаємодії студентів першого курсу спеціальності «фізична реабілітація» /І.Г.Кушнір, Л.Г.Доцюк// Молодий вчений 2018 – 2018. – №3.3(55.3) – С.149-152 (цитування – IndexCopernicus (ICM2013 – 4.11, 2014 – 5.77, 2015 – 43,69, 2016 – 56,47)Google Scholar, OAJI, Cite Factor, Research Bible, Ринц, Реферативна база даних національної бібліотекиУкраїни імені В.І.Вернадськогооб на базі наукової електронної бібліотеки (eLIBRARY.RU, Polish Scholarly Bibliography) http://molodyvcheny.in.ua/files/journal/2018/3.3/40.pdf 5.Galan, Y., Korzh, Y., Zavorodnia, T., Strazhnikova, I., Kushnir, I., Shestobuz, O., Yarmak, O.,</p>	<p>та вікової психології, вдосконалення викладання навчальних дисциплін, ознайомлення з сучасними методами наочної презентації навчальних матеріалів, аналіз вимог професійних стандартів та еквівалентних документів.</p>
--	--	--	--	--	--

					<p>Tsybanyuk, O., Kozhokar, M. Correction of the psychophysiological state of young men aged 11-12 years by means of hiking tourism (2019) Journal of Physical Education and Sport, 19, статья № 318, pp. 2120-2126. https://www.scopus.com/inward/record.uri?eid=2-s2.0-85076187790&doi=10.7752%2fjpes.2019.s6318&partnerID=40&md5=637ffcdd210fe8f604e2df840cf47792 https://efsupit.ro/images/stories/november2019/Art%20318.pdf https://www2.scopus.com/sourceid/19900191849?origin=recordpage</p> <p>6.Galan, Y., Moseichuk, Y., Kushnir, I., Lohush, L., Dotsyuk, L., Koshura, A., Potop, V., Yarmak, O. Assessment of the functional state and physical performance of young men aged 14-16 years in the process of orienteering training (2019) Journal of Physical Education and Sport, 19, статья № 319, pp. 2127-2132. https://efsupit.ro/images/stories/november2019/Art%20319.pdf</p>	
--	--	--	--	--	---	--

					<p>9.pdf https://www2.scopus.com/sourcelid/19900191849?origin=recordpage 7.Galan, Y., Ivanchuk, M., Kushnir, I., Svarychevska, A., Koshura, A., Baidiuk, M., Olenayarmak The factor structure of the physical condition of the 13 year-old young men going in orienteering (2019) Journal of Physical Education and Sport, 19 (2), статья № 179, pp. 1236-1241. http://efsupit.ro/images/stories/iulie2019/Art%20179.pdf https://www2.scopus.com/sourcelid/19900191849?origin=recordpage 8.OlenaAndrieieva, OlenaYarmak, MariiaPalchuk, OlenaHauriak, LidiiaDotsyuk, AlexandrGorashchenko, IrynaKushni, YaroslavGalan Monitoring the morphological and functional state of students during the transition from middle to high school during the physical education process Journal of Physical Education and Sport ® (JPES), Vol 20 (Supplement</p>	
--	--	--	--	--	---	--

					issue 3), Art 284 pp 2110 – 2117, 2020 online ISSN: 2247 - 806X; p-ISSN: 2247 – 8051; ISSN - L = 2247 - 8051 © JPES https://efsupit.ro/images/stories/iulie2020/Art%20284.pdf	
Члени проєктної групи						
Радчук Валентина Миколаївна	Завідувач кафедри практичної психології факультету педагогіки, психології та соціальної роботи Чернівецького національного університету у імені Юрія Федьковича.	Чернівецьке педагогічне училище по спеціальності: виховання в дошкільних установах Кваліфікація: вихователь в дошкільних установах від 28.06.1989. ИТ № 076948 Прикарпатський університет ім. Василя Стефаника (педагогіка і психологія дошкільна) від.30.06.1993. Викладач дошкільної педагогіки та психології. Вихователя. КЕ № 005066 від	Кандидат психологічних наук із спеціальності – загальна психологія; історія психології, диплом ДК № 008486 Протокол № 11-06/9 від 8.11.2000 Тема кандидатської дисертації: «Психологічні детермінанти конфліктної поведінки особистості» 19.00.01, 2000 р. Доцент кафедри практичної психології, атестат 02ДЦ № 002214, Протокол № 3/58-Д від 17.06.2004р.	26 років	<u>Основні публікації:</u> 1. Fesun, H., Nechytailo, T., Kanivets, T., Zhurat, Y., & Radchuk, V. (2020). The Correlation of Socio Psychological Factors with “Burnout” Syndrome in Education. Revista Românească pentru Educație Multidimensională, 12(3), 294-311. ISSN: 2066-7329 / e-ISSN: 2067-9270 Web of Science (WOS) https://doi.org/10.18662/rrem/12.3/322 2. Radchuk Valentina Personal Subject Profile of Psychological Readiness to Marital Relationships/“International Journal of Social and Educational Innovation (IJSEIro)- 2016 Volume 3 / Issue 5/ p.p. 39-49 3. Організація та проведення психологічної практики студентами	Національна академія педагогічних наук України ДВНЗ «Університет менеджменту освіти» центральний інститут післядипломної педагогічної освіти (з 18.02.2019 – 01.03.2019 р.) – «Науково-педагогічні працівники університетів, академій, інститутів». Тема: «Психологічне забезпечення управління персоналом організацій». Свідectво про підвищення кваліфікації (стажування) СП 35830447/0429-19 від (150 год / 5 кредитів) 01.03.2019 р.

		05.07.1993.			<p>спеціальності «Психологія»: Методичні вказівки / 3-є вид., випр. та доп. / Укладачі: О.С.Лісова, В.М.Радчук, М.М. Корнівська – Чернівці: Видавничий дім «Родовід», 2017. – 145 с.</p> <p>4. Професійна практика здобувачів першого (бакалаврського) рівня вищої освіти за ОПП «Практична психологія»: Навч.-метод. посібник /Укл. М.М.Душкевич, О.С.Лісова, В.М.Радчук. – Чернівці: Чернівецький нац. ун-т ім. Ю.Федьковича. – 2021. – 127 с.</p> <p>5. Професійна практика здобувачів другого (магістерського) рівня вищої освіти за ОПП «Практична психологія»: Навч.-метод. посібник /Укл. М.М.Душкевич, О.С.Лісова, В.М.Радчук. – Чернівці: Чернівецький нац. ун-т ім. Ю.Федьковича. – 2021. – 104 с.</p> <p>6. Фесун Г. С., Радчук В. М., Журат Ю. В. Політична психологія: навчально-методичний посібник. Чернівці: Чернівецький нац. ун-т ім.</p>	
--	--	-------------	--	--	---	--

					<p>Юрія Федьковича, 2019. 200с.</p> <p>7. Канівець Т.М., Радчук В.М., Фесун Г.С. Методи психологічних досліджень : навч.-метод. посібник / уклад.: В.М. Радчук, Г.С. Фесун, Т.М. Канівець – Чернівці: Чернівецький нац. ун-т ім. Юрія Федьковича, 2018. – 200 с</p> <p>8. Методичні рекомендації до написання та захисту дипломної роботи освітньо-кваліфікаційного рівня «магістр психології» / Укладачі Радчук В.М., Кушнір І.Г., Гуцуляк Н.М., Андреева Я.Ф. Чернівці, 2019. 40с. http://animus.chnu.edu.ua/?page_id=560</p>	
Фесун Галина Стефанівна	Доцент кафедри практичної психології факультету педагогіки, психології та соціальної роботи Чернівецького національного університету у імені Юрія Федьковича	Чернівецький державний університет імені Юрія Федьковича; 1994 р. «Романо-германська філологія» диплом спеціаліста ЛМ № 010379 від 21.06.1994 р. Чернівецький	Кандидат політичних наук зі спеціальності 23.00.02 – політичні науки і процеси, диплом ДК № 009399 , від 26.09.2012 р. Тема кандидатської дисертації:	14 років	<p>Основні публікації</p> <p>1. Fesun H. Relationship between the syndrome of emotional burnout and characterological qualities of a person, comparative aspect / <i>Revista Romanea scapentru Educatie Multi dimensionala</i> / Vol 11, No 1 (2019). – P. 57-72. Web of Science DOI: http://dx.doi.org/10.18662/rrem/96</p>	Сучавський університет «Штефана чел Маре» «Студент вишу – запорука академічного успіху» (м. Сучава, Румунія), від 15.11.-29.11.2017 р. сертифікат про підвищення кваліфікації № 150244133,

		<p>національний університет імені Юрія Федьковича; 2005 р.; за спеціальністю «Психологія» диплом спеціаліста ДСК ВР № 004897 від 24.12.2005р.</p>	<p>«Соціально-психологічні виміри іміжду політичного лідера (на прикладі виборчих кампаній 2004-2010 рр.)»</p> <p>Доцент кафедри практичної психології, атестат АД № 002903, Протокол № 6/3 від 29.05.2019 р.</p>	<p>2. Н. Fesun, T. Kanivets, Socio-psychological determinants of the «burnout» syndrome in teachers. <i>Педагогически Алманах</i>: е издание на Педагогически ед.рсит при Великотърновския ед.рсит «Св. ед. Кирил и Методий». 2018, Том 26 / Брой 2. Р. 172-177. http://journals.uni-vt.bg/almanac/bul/vol26/iss2/12</p> <p>IndexCopernicus</p> <p>3. Fesun, H., Nechytailo, T., Kanivets, T., Zhurat, Y., Radchuk, V. (2020). The Correlation of Socio-Psychological Factors with “Burnout” Syndrome in Education. <i>Revista Romaneasca Pentru Educatie Multidimensionala</i>, 12(3), 294-311. Web of Science https://doi.org/10.18662/rrem/12.3/322</p> <p>4. Фесун Г. С., Канівець Т. М. Зміст, структура та чинники розвитку психологічної готовності студентів до здійснення майбутньої професійної кар’єри // Актуальні проблеми психології: Організаційна психологія.</p>	<p>реєстраційний номер 573-17-40-241</p> <p>Рада міжнародних наукових досліджень та обмінів (IREX) за підтримки Посольства Сполучених Штатів Америки та Посольства Великої Британії в Україні, в партнерстві з Міністерством освіти і науки України та Академією української преси (червень 2020 р.)</p> <p>Учасниця 1-ї та 2-ї сесії он-лайн-навчання з інфомедійної грамотності для викладачів закладів вищої освіти та інститутів післядипломної педагогічної освіти у загальному обсязі 7 год.. (<i>сертифікат</i>) учасниці проєкту «Вивчай та розрізняй: інфо-медійна грамотність».</p> <p>Сертифікат учасниці курсу VERIFIED онлайн-курсу з медіаграмотності (9</p>
--	--	---	---	--	--

				<p>Економічна психологія. Соціальна психологія: зб. наук. праць / за ред. С.Д. Максименка, Л. М. Карамушки., Київ – 2019.- Т. 1. – Вип. 51. – С. 3-9.</p> <p>Index Copernicus http://www.apppsychology.org.ua/data/jrn/v1/i51/3.pdf</p> <p>5. Фесун Г. С. Канівець Т. М. Загальний показник психологічної готовності студентів до здійснення майбутньої професійної кар'єри // Організаційна психологія. Економічна психологія.: Науковий журнал / за ред. С.Д. Максименка, Л.М. Карамушки., Київ – 2019. – № 1 (16) – С. 14-21.</p> <p>Index Copernicus ISSN 2411-3190 http://www.apppsychology.org.ua/data/jrn/v1/i51/3.pdf</p> <p>6. Фесун Г. С., Канівець Т. М., Нечитайло Т. А. Психологічна допомога дітям в адаптації до першого року навчання / Науковий журнал «Молодий вчений», №7.1 (71.1) липень 2019 р. С. 45-47 Index Copernicus http://molodyvcheny.in.ua/files/journal/2019/7.1/10.pdf</p>	<p>год.)</p> <p>Фундація CentralEuropeanAcademyStudiesandCertifications (CEASC), ГО «Асоціація Проектних Менеджерів України» (19-26 вересня 2020 р., 30 год / 1 кредит ECTS). Сертифікат учасниці циклу вебінарів «Інструменти фасилітації для проведення ефективних навчальних заходів в онлайн-форматі» №1345.20.</p>
--	--	--	--	--	---

				<p>7. Фесун Г. С., Нечитайло Т. А. Канівець Т. М., Взаємозв'язок компонентів синдрому «професійного вигорання» з особливостями сімейного статусу в педагогів / Науковий журнал «Психологічні перспективи». Практична психологія сучасності: ресурси та перспективи, матеріали Міжнародної науково- практичної конференції. Східноєвропейський націон. уні-т ім. Л. Українки, м. Луцьк. Вип.34. (26-27 вересня 2019 р.) С. 232-248. Index Copernicus ISSN 2227-1376; ISSN 2308-3743 https://psychoprosects.eeu.edu.ua/index.php/psychoprosects/article/view/583</p> <p>8. Halyna Fesun, Tetiana Kanivets, Influence of personal characteristics on occurrence and development of emotional burnout / 10 september2020, Stefan cel Mare University of Peteti, Romania, EDU WORLD The 8th International Conference./ The European proceeding of</p>	
--	--	--	--	--	--

				<p>social and behavioral sciences Ep SBS.Vol. LXVII.e-ISSN 2357-1330P. 204-213.</p> <p>Web of Science https://www.futureacademy.org.uk/library (1)</p> <p>9. Фесун Г. С., Журат Ю. В., Тернавська Т. А., Канівець Т. М. Інтерактивні методи соціально-педагогічної роботи та ефективність їх використання в діяльності ЦСССДМ. <i>Journal «Science Rise: Pedagogical Education» №3 (36)2020 pp.42-46</i> <i>Copyright м. Харків, Україна.</i></p> <p>Index Copernicus http://isp.poippo.pl.ua/article/view/212383</p> <p>10. Fesun H., Fedirchuk T, Oliinyk M. Socio-psychological aspects of forming leader's image. International Journal of Social and Educational Innovation (IJSEIro).2019. Vol. 6, 11. P. 27-34. ISSN-L (print): 2392-6252 ISSN (online): 2393-0373 https://ijsei.wgz.ro/ https://media0.wgz.ro/files/media0:5f242b1906c73.pdf.</p>	
--	--	--	--	---	--

					upl/Volume-6_Issue-11_IJSEIro.pdf	
Гуцуляк Наталія Михайлівна	Доцент кафедри практичної психології факультету педагогіки, психології та соціальної роботи Чернівецького національного університету у імені Юрія Федьковича.	Чернівецький державний університет імені Юрія Федьковича, 1997р., спеціальність «Початкове навчання, практична психологія», кваліфікація вчителя початкових класів, практичного психолога (ЛЗ № 001274)	Кандидат психологічних наук, 2002р., 19.00.07 – педагогічна та вікова психологія, ДК №012979 Тема дисертації: «Моральна саморегуляція як умова попередження девіантної поведінки підлітків». Вчене звання доцента кафедри психології, 2004р., атестат ДЦ № 009899	21 років	<u>Основні публікації:</u> 1. Гуцуляк Н.М., Тимошук С.В. Трактуння поняття самотності у психології. Студентські наукові записки. Випуск 1: Збірник наукових праць. Київ, 2016. С. 141-145. http://www.snt.npu.edu.ua/naukovi-vydannia 2. Mariana Kornivska, Nataliia Guzuliak. Formation peculiarities of the emotional component of moral consciousness of preschool children. 15th Edition of the International Conference on Sciences of Education, Studies and Current Trends in Science of Education, ICSED 2017, 9-10 June 2017, Suceava (Romania), Suceava, 2017. p.p. 206-212. http://lumenpublishing.com/proceedings/wp-content/uploads/2017/12/LUMEN-Proceedings_ICSED2017_206-212.pdf 3. Гуцуляк Н.М., Корнівська М.М. Забезпечення якості	Східно-європейський національний університет імені Лесі Українки (з 22.04.2019 по 31.05.2019 р.), Розгляд новітніх та перспективних напрямків наукової та навчально-методичної діяльності співробітників кафедри. Наказ по СНУ ім.Л.Українки №77-К/В від 22.04.2019 р. Свідоцтво про підвищення кваліфікації (стажування) № 84/19 від 31.05.2019 р.

					<p>викладання прикладних психологічних дисциплін (на прикладі курсу «Експериментальна психологія»). Матеріали Міжнародної науково-практичної конференції «Якісна освіта в Україні: тенденції, проблеми, перспективи» (26-28 жовтня 2017р.). Чернівці, 2017. С. 152-155. http://animus.chnu.edu.ua/?page_id=560</p> <p>4. Гуцуляк Н.М., Корнівська М.М., Матейчук Н.Г. Особливості соціально-психологічної реабілітації демобілізованих учасників АТО. Організаційна психологія. Економічна психологія: Науковий журнал / За ред. С.Д. Максименка, Л.М. Карамушки, 2018. №1 (12). С. 17-26. Фахове видання Index Copernicus http://orgpsy-journal.in.ua/files/pdf/red_maket_vidavnictvo_1526903265.pdf</p> <p>5. Гуцуляк Н.М., Курилюк-Делчева Н.В. Суб'єктивне відчуття самотності осіб похилого віку. Психологія: реальність і перспективи:</p>	
--	--	--	--	--	---	--

					<p>збірник наукових праць Рівненського державного гуманітарного університету / Упоряд.: Р.В. Павелків, Н.В. Корчакова. Рівне, 2018. Вип. 11. С. 103-108. Фахове видання https://prap.rv.ua/index.php/prap_rv/article/view/15</p> <p>6. Гуцуляк Н.М., Матейчук Н.Г. Особливості реадaptaційного процесу військослужбовців-учасників АТО в складних життєвих обставинах. Психологічна допомога особистості в складних обставинах життєдіяльності: збірник тез доповідей Всеукраїнського науково-практичного семінару «Психологічна допомога особистості в складних обставинах життєдіяльності», 18 травня 2018р., м. Чернівці / ред. кол.: Т.М. Титаренко (гол. ред.) та ін.). Чернівці, 2018. С.94-99. lib.iitta.gov.ua</p> <p>7. Гуцуляк Н.М., Душкевич М.М., Янкова А.Г. Взаємозв'язок психоемоційного вигорання та схильності до конфліктної поведінки у</p>	
--	--	--	--	--	---	--

					<p>військослужбовців державної прикордонної служби України. Теорія і практика сучасної психології. 2019. №4, Т. 2. С. 121-128. Фахове видання Index Copernicus http://www.tpsp-journal.kpu.zp.ua/archive/4_2019/part_2/4-2_2019.pdf5.</p> <p>8. Гуцуляк Н.М., Душкевич М.М., Янкова А.Г. Взаємозв'язок між переживанням почуття самотності та типами міжособистісних стосунків у період середньої зрілості. Практична психологія сучасності: ресурси та перспективи: матеріали міжнародної науково-практичної конференції (Луцьк, 26-27 вересня 2019 р.) /СНУ ім. Лесі Українки; кафедра практичної та клінічної психології; за заг. ред. М.І. Мушкевич. Луцьк: Вежа-Друк, 2019. С.19-30. http://animus.chnu.edu.ua/?page_id=560</p> <p>9. Dushkevych M., Barabashchuk H, Hutsuliak N. Peculiarities of student distance learning in emergency situation condition (2020). Revista</p>	
--	--	--	--	--	---	--

					<p>Romaneasca pentru Educatie Multidimensionala 12(1Sup2) 71-77. Covered in: Web of Science (WOS) https://lumenpublishing.com/journals/index.php/rrem/article/view/2757/pdf</p> <p>альна психологія: навч. посібник / Уклад.: Н.М. Гуцуляк, М.М. Корнівська. Чернівці, 2017. 88 с. u.edu.ua/?page_id=560</p> <p>екомендації до написання та захисту дипломної роботи освітньо-кваліфікаційного рівня «магістр психології» / Укладачі: Радчук В.М., Кушнір І.Г., Гуцуляк Н.М., Андреева Я.Ф. Чернівці, 2019. 40с. u.edu.ua/?page_id=560</p>	
--	--	--	--	--	---	--

<p>Періус Надія Василівна</p>	<p>психолог</p>		<p>кандидат психологічних наук, 2015р. Тема дисертації «Психологічні особливості розвитку соціально- психологічної компетентності майбутніх учителів початкових класів» - Дисертація канд. психол. наук: 19.00.05, Київ. нац. ун-т ім. Тараса Шевченка. - Київ, 2015.- 190 с</p>		<p>1. Періус Н. В. Особливості соціально- психологічної компетентності педагогів / Н. В. Періус // Актуальні проблеми соціології, психології, педагогіки. - 2012. - Вип. 15. - С. 161- 168. - Режим доступу: http://nbuv.gov.ua/UJRN/aps pp_2012_15_23 2. Періус Н. В. Розвиток компонентів соціально- психологічної компетентності в студентів педагогічного коледжу / Н. В. Періус // Актуальні проблеми соціології, психології, педагогіки. - 2013. - Вип. 18. - С. 153- 159. - Режим доступу: http://nbuv.gov.ua/UJRN/aps pp_2013_18_22.</p>	
<p>Моргоч Єлизавета Дмитрівна</p>	<p>Студентка V курсу спеціальності «Психологія», освітня програма «Практична психологія»</p>					

**Профіль освітньої програми зі спеціальності 053 «Психологія»
Освітньо-професійна програма «Практична психологія»**

1 – Загальна інформація	
Повна назва вищого навчального закладу та структурного підрозділу	Чернівецький національний університет імені Юрія Федьковича, факультет педагогіки, психології та соціальної роботи, кафедра практичної психології.
Ступінь вищої освіти та назва кваліфікації мовою оригіналу	Ступінь вищої освіти – Магістр Спеціальність – 053 Психологія Освітня кваліфікація – Магістр психології Освітньо-професійна програма «Практична психологія»
Офіційна назва освітньої програми	Освітньо-професійна програма «Практична психологія»
Тип диплому та обсяг освітньої програми	Диплом магістра психології, одиничний, 90 кредитів ЄКТС, термін навчання 1 рік 4 місяці
Наявність акредитації	Сертифікат про акредитацію НД № 2588484 Відповідно до рішення Акредитаційної комісії Міністерства освіти і науки України (наказ МОН України № 375 від 13.03.2017р.) https://drive.google.com/file/d/0B1ffApaX3KANLU5EOXFBWnFTTW8/view
Цикл/рівень	НРК України – 7 рівень, FQ-ЕНЕА – другий цикл, EQF-LLL – 7 рівень.
Передумови	Диплом бакалавра, диплом спеціаліста чи магістра будь-яких спеціальностей
Мова(и) викладання	Українська мова
Термін дії освітньої програми	2027р.
Інтернет-адреса постійного розміщення опису освітньої програми	http://animus.chnu.edu.ua/?page_id=388
2 – Мета освітньої програми	
Забезпечення фундаментальної теоретичної, практичної та наукової підготовки висококваліфікованого професіонала – психолога практика, готового до активної самостійної професійної діяльності, здатного надавати релевантні види психологічної допомоги у різних сферах життєдіяльності особам, окремим соціальним групам та організаціям, здійснювати психологічний супровід в екстремальних та кризових ситуаціях. Формування соціально активного конкурентоздатного фахівця, що володіє відповідними компетенціями-знаннями	

інноваційного характеру, здатного вирішувати складні спеціалізовані практичні та наукові завдання в галузі психології.

3 - Характеристика освітньої програми

Предметна область	<p>Об'єкт вивчення: психічні явища, закономірності їх виникнення функціонування та розвиток; поведінка, діяльність, учинки; взаємодія людей у малих і великих соціальних групах; психофізіологічні процеси та механізми, які лежать в основі різних форм психічної активності.</p> <p>Цілі навчання: підготовка фахівців, здатних розв'язувати складні задачі та практичні у процесі навчання та професійної діяльності у галузі психології, що передбачає проведення наукових та проектних досліджень та/або здійснення інновацій та характеризується невизначеністю умов і вимог, та здійснення професійної діяльності з урахуванням загальнолюдських цінностей та норм професійної етики психолога.</p> <p>Теоретичний зміст предметної області: поняття психіки, свідомого і несвідомого, поведінки, діяльності, вчинку, спілкування, особистості, індивідуальності; концепції та теорії, що розкривають закономірності виникнення, розвитку та функціонування психіки; психологічні особливості життєвого шляху особистості, взаємодії людей у малих і великих соціальних групах; міжгрупової взаємодії тощо.</p> <p>Методи, методики та технології: методи теоретичного та емпіричного дослідження, валідні, стандартизовані психодіагностичні методики, методи аналізу даних, технології психологічної допомоги (тренінгові, психотерапевтичні, просвітницькі, консультаційні, психодіагностичні та інші залежно від спеціалізації).</p> <p>Інструменти та обладнання: психологічні прилади, комп'ютерна техніка, мережеві системи пошуку та обробки інформації; бібліотечні ресурси та технології, зокрема електронні; мультимедійне обладнання; програми статистичної обробки та візуалізації даних.</p>
Орієнтація освітньої програми	<p>Освітньо-професійна програма для магістра орієнтована на підготовку професіоналів практиків в галузі психології для наступних видів професійної діяльності:</p> <p><i>Практична діяльність:</i> психологічна профілактика (сприяння збереженню психологічного здоров'я, розвитку психологічної культури); психологічна діагностика (виявлення індивідуально-психологічних особливостей</p>

	<p>людини, специфіки міжособистісної групової взаємодії); психологічна корекція (психологічна інтервенція в роботі з клієнтом з метою розкриття його ресурсів для вирішення психологічної проблеми); психологічний розвиток (формування нових психологічних якостей та властивостей особи); психологічне консультування (створення умов для розуміння людиною самої себе та значимих інших, створення умов для усвідомлення нових можливостей розв'язання психологічної проблеми клієнтом); психотерапія (комплексна допомога клієнту в психологічно складних ситуаціях, при розладах поведінки, розладах психосоціального чи психосоматичного походження за допомогою психотерапевтичних методів); коучинг (допомога клієнту в досягненні його мети).</p> <p><i>Науково-дослідна діяльність</i> (постановка проблем дослідження, обробка, аналіз і систематизація науково-психологічної інформації; підготовка наукових звітів за отриманими результатами, планування, організація і психологічний супровід впровадження наукових розробок; організація і участь у наукових конференціях і інших заходах).</p>
<p>Основний фокус освітньої програми та спеціалізації</p>	<p>Формування та розвиток професійної компетентності для здійснення дослідницької та практичної діяльності у галузі психології; навчання рішенню комплексних, складних і спеціальних задач в системі освіти, бізнесу, адміністративного та допоміжного обслуговування, силових структур, охорони здоров'я, реклами, в суспільних, громадських і інших організаціях, які надають психологічні послуги.</p> <p><i>Ключові слова:</i> психологія, практичний психолог, психологічна допомога, психологічна профілактика, психологічне консультування, психологічний розвиток, психотерапія.</p>
<p>Особливості програми</p>	<p>Освітні компоненти загальної та спеціальної підготовки освітньо-професійної програми розроблені відповідно актуальних запитів сучасної психологічної практики, акцент робиться на поглибленій підготовці фахівців у сфері практичної психології, здатних розв'язувати складні завдання і проблеми у сфері психологічних аспектів діяльності та поведінки людини.</p> <p>Викладання навчальних дисциплін здійснюється викладачами, які пройшли спеціалізоване навчання за програмами: «Атр-терапія», «Перинатальна психологія та сімейне консультування», «Психосоматика», «Системна сімейна спеціалізація», «Тілесноорієнтована</p>

	<p>психотерапія», «Програма підготовки гештальт-терапевтів», «Групова психотерапія: системно сімейна терапія», «Робота з сім'ями в гештальт підході», «Основи психологічної травми», «Пропедевтика психічних розладів», «Діти та війна», «Надання первинної кризової психологічної допомоги».</p> <p>Професійна підготовка орієнтована на здобуття широкого діапазону практичних інструментів надання психологічної допомоги, що знайшло відображення у таких освітніх компонентах, як «Психологічна експертиза», «Психологія супервізії», «Коучинг», «Психологія травми», «Сучасні психотерапевтичні напрямки», «Інноваційні технології психологічної допомоги».</p> <p>Студенти на волонтерських засадах долучаються до різних напрямів роботи Центру соціально-психологічної підтримки Чернівецького національного університету, психологічних служб благодійних громадських організацій.</p> <p>Відмінністю програми є забезпечення за рахунок вибіркового та обов'язкового освітніх компонентів можливості здобувача освіти визначитися зі сферою майбутньої професійної діяльності, подальшого професійного розвитку та самовдосконалення.</p>
4 – Придатність випускників до працевлаштування та подальшого навчання	
Придатність до працевлаштування	<p>Сферами професійної діяльності психолога, згідно з Державним сертифікатом видів економічної діяльності ДК 003: 2010 (за чинною редакцією Національного класифікатора професій): можуть бути <u>такі професії</u>: <i>2445 Професіонали у галузі психології</i> <i>2445.2 Практичний психолог</i> <i>2445.2 Психолог</i></p> <p>Робочі місця у психотерапевтичних, психологічних, консультативних службах; у соціальних організаціях (центри соціальних служб для сім'ї, дітей та молоді, центри соціально-психологічної реабілітації дітей, дитячі центри творчості і дозвілля, дитячі будинки, притулки, центри соціально-психологічної реабілітації військовослужбовців, будинки для людей похилого віку, інвалідів); у туристичних та спортивних закладах та закладах охорони здоров'я (лікарні, поліклініки, спецшколи для дітей-інвалідів, наркологічні та реабілітаційні центри); в рекрутингових компаніях та установах з підбору й добору персоналу (кадрові</p>

	агентства, центри зайнятості, центри з профорієнтації); у компаніях, малих підприємствах та бізнес-структурах; у правоохоронних органах (установи ювенальної юстиції, колонії, розподільники); у службі довіри; у Міністерстві надзвичайних ситуацій (митниці, служби порятунку, військові організації); у закладах вищої освіти (ЗВО); у науково-дослідних інститутах (НДІ психології).
Подальше навчання	Можливість навчання за програмою третього (освітньо-наукового) рівня вищої освіти (8 рівня НРК, третього циклу FQ-EHEA та 8 рівня EQF-LLL). Набуття додаткових кваліфікацій в системі післядипломної освіти.
5 – Викладання та оцінювання	
Викладання та навчання	Студент-центроване навчання, самостійне навчання, проблемно-орієнтоване навчання, інноваційне навчання, навчання через професійну науково-дослідну та професійну психологічну практики; написання кваліфікаційної роботи.
Оцінювання	Оцінювання навчальних досягнень здобувачів здійснюється за системою ЄКТС та національною шкалою оцінювання. Накопичувальна бально-рейтингова система передбачає оцінювання за усі види аудиторної та позааудиторної навчальної діяльності. Основними видами контролю результатів навчання здобувачів є: вхідний (нульовий), поточний, підсумковий, різновидом якого є семестровий, а також атестація випускників. Форми контролю: усне та письмове опитування, тестові завдання, презентації, есе, індивідуально-аналітичні завдання, захист ІНДЗ, звіти з науково-дослідної та професійної психологічних практик, атестаційний екзамен, захист кваліфікаційної магістерської роботи. Види, форми контролю та їх методичне забезпечення зазначаються у програмі навчальної дисципліни, програмі практики чи програмі підсумкової атестації. Організація та проведення контрольних заходів здійснюється відповідно до Положень «Про контроль і систему оцінювання результатів навчання здобувачів вищої освіти», «Про атестацію здобувачів вищої освіти та організацію роботи Екзаменаційної комісії в Чернівецькому національному університеті імені Юрія Федьковича».
6 – Програмні компетентності	

Інтегральна компетентність	Здатність вирішувати складні завдання і проблеми у процесі навчання та професійної діяльності у галузі психології, що передбачає проведення досліджень та/або здійснення інновацій і характеризується комплексністю та невизначеністю умов і вимог.
Загальні компетентності (ЗК)	<p><i>Компетентності визначені стандартом вищої освіти спеціальності 053 Психологія</i></p> ЗК1. Здатність застосовувати знання у практичних ситуаціях. ЗК2. Здатність проведення досліджень на відповідному рівні. ЗК3. Здатність генерувати нові ідеї (креативність). ЗК4. Уміння виявляти, ставити та вирішувати проблеми. ЗК5. Цінування та повага різноманітності та мультикультурності. ЗК6. Здатність діяти на основі етичних міркувань (мотивів). ЗК7. Здатність діяти соціально відповідально та свідомо. ЗК8. Здатність розробляти та управляти проектами. ЗК9. Здатність мотивувати людей та рухатися до спільної мети. ЗК10. Здатність спілкуватися іноземною мовою. <i>Компетентності визначені закладом вищої освіти</i> ЗК11. Здатність застосовувати знання на практиці для організації різних форм психологічної допомоги. ЗК12. Здатність знаходити, обробляти та аналізувати інформацію з різних джерел. ЗК13. Здатність до конструктивної взаємодії з іншими людьми, незалежно від їх походження та особливостей культури, і поваги до різноманітності.
Спеціальні (фахові, предметні) компетентності	<p><i>Компетентності визначені стандартом вищої освіти спеціальності 053 Психологія</i></p> СК1. Здатність здійснювати теоретичний, методологічний та емпіричний аналіз актуальних проблем психологічної науки та / або практики. СК2. Здатність самостійно планувати, організовувати та здійснювати психологічне дослідження з елементами наукової новизни та / або практичної значущості. СК3. Здатність обирати і застосувати валідні та надійні методи наукового дослідження та/або доказові методики і техніки практичної діяльності. СК4. Здатність здійснювати практичну діяльність (тренінгову, психотерапевтичну, консультаційну,

	<p>психодіагностичну та іншу залежно від спеціалізації) з використанням науково верифікованих методів та технік.</p> <p>СК5. Здатність організувати та реалізувати просвітницьку та освітню діяльність для різних категорій населення у сфері психології.</p> <p>СК6. Здатність ефективно взаємодіяти з колегами в моно- та мультидисциплінарних командах.</p> <p>СК7. Здатність приймати фахові рішення у складних і непередбачуваних умовах, адаптуватися до нових ситуацій професійної діяльності.</p> <p>СК8. Здатність оцінювати межі власної фахової компетентності та підвищувати професійну кваліфікацію.</p> <p>СК9. Здатність дотримуватися у фаховій діяльності норм професійної етики та керуватися загальнолюдськими цінностями.</p> <p>СК10. Здатність розробляти та впроваджувати інноваційні методи психологічної допомоги клієнтам у складних життєвих ситуаціях.</p> <p><i>Компетентності, визначені закладом вищої освіти</i></p> <p>СК11. Здатність до формування аналітичних здібностей, для здійснення різносторонніх теоретичних й емпіричних досліджень щодо ситуацій, які виникають в контексті професійної діяльності практичного психолога.</p> <p>СК12. Здатність об'єктивно оцінювати проблеми та перешкоди, бачити перспективи розвитку психології на сучасному етапі розвитку суспільства, засвоєння передового прикладного психологічного досвіду.</p> <p>СК13. Здатність до усвідомлення особливостей поставлених перед практичним психологом задач та специфіки конкретного предметно- професійного контексту задачі.</p> <p>СК14. Здатність використовувати психологічно доцільні форми роботи з клієнтом на основі диференційованого підходу до різних типів завдань.</p>
7 – Програмні результати навчання	
	<p><i>Програмні результати навчання визначені стандартом вищої освіти спеціальності 053 Психологія</i></p> <p>ПР1. Здійснювати пошук, опрацювання та аналіз професійно важливих знань із різних джерел із використанням сучасних інформаційно-комунікаційних технологій.</p> <p>ПР2. Вміти організувати та проводити психологічне дослідження із застосуванням валідних та надійних</p>

методів.

ПР3. Узагальнювати емпіричні дані та формулювати теоретичні висновки.

ПР4. Робити психологічний прогноз щодо розвитку особистості, груп, організацій.

ПР5. Розробляти програми психологічних інтервенцій (тренінг, психотерапія, консультування тощо), провадити їх в індивідуальній та груповій роботі, оцінювати якість.

ПР6. Розробляти просвітницькі матеріали та освітні програми, впроваджувати їх, отримувати зворотній зв'язок, оцінювати якість.

ПР7. Доступно і аргументовано представляти результати досліджень у писемній та усній формах, брати участь у фахових дискусіях.

ПР8. Оцінювати ступінь складності завдань діяльності та приймати рішення про звернення за допомогою або підвищення кваліфікації.

ПР9. Вирішувати етичні дилеми з опорою на норми закону, етичні принципи та загальнолюдські цінності.

ПР10. Здійснювати аналітичний пошук відповідної до сформульованої проблеми наукової інформації та оцінювати її за критеріями адекватності.

ПР11. Здійснювати адаптацію та модифікацію існуючих наукових підходів і методів до конкретних ситуацій професійної діяльності.

Програмні результати навчання, визначені закладом вищої освіти

ПР12. Розробляти програми дослідження (теоретичного, емпіричного) та формувати їх методичне забезпечення з використанням новітніх засобів.

ПР13. Вирішувати складні фахові завдання та створювати нові знання на основі дослідницької активності в обраній сфері підготовки, на основі доступних ресурсів.

ПР14. Брати участь у процесі діагностики, експертизи і корекції психологічних властивостей і станів, характеристик психічних процесів, різних видів діяльності індивідів і груп на основі інноваційних розробок.

ПР15. Встановлювати творчі і психологічні контакти з психологічними і непсихологічними організаціями.

8 – Ресурсне забезпечення реалізації програми

Кадрове забезпечення	<p>Понад 90% професорсько-викладацького складу, задіяного до викладання загальних та вибіркових компонент освітньо-професійної програми мають наукові ступені та вчені звання за профілем спеціальності.</p> <p>З метою підвищення фахового рівня всі науково-педагогічні працівники один раз на п'ять років проходять підвищення кваліфікації шляхом навчання за відповідними програмами та стажування.</p>
Матеріально-технічне забезпечення	<p>Здійснення навчального процесу підготовки фахівців забезпечується наявністю матеріально-технічної бази: приміщення для навчальних занять та самостійної роботи, комп'ютерні робочі місця, необхідні для виконання навчальних завдань; мультимедійне обладнання для використання в навчальних аудиторіях; наявність укриття, наявність соціально-побутової інфраструктури: бібліотеки, читальних залів, пунктів харчування, спортивного залу, стадіону та спортивних майданчиків, медичного пункту; гуртожитку.</p> <p>Наявність іншої інфраструктури відповідно до вимог ліцензійних умов.</p>
Інформаційне та навчально-методичне забезпечення	<p><i>Інформаційне забезпечення:</i></p> <ul style="list-style-type: none"> - бібліотеки з вітчизняними та закордонними фаховими періодичними виданнями відповідного або спорідненого профілю, в тому числі в електронному вигляді; - наявність доступу до баз даних періодичних наукових видань англійською мовою відповідного або спорідненого профілю; - наявність офіційного веб-сайту закладу освіти, на якому розміщена основна інформація про його діяльність, навчальні та структурні підрозділи та їх склад, перелік навчальних дисциплін, правила прийому, контактна інформація; - наявність електронного ресурсу закладу освіти, що містить навчально-методичні матеріали з навчальних дисциплін навчального плану, в тому числі в системі дистанційного навчання (платформа MOODLE). <p><i>Навчально-методичне забезпечення ОП</i></p> <ul style="list-style-type: none"> - освітньо-професійна програма; - навчальний план; - робоча програма з кожної дисципліни навчального плану; - силабуси до кожної навчальної дисципліни навчального плану; - програми практичної підготовки, робочі

	<p>програми практик;</p> <ul style="list-style-type: none"> - забезпеченість студентів навчальними матеріалами з кожної навчальної дисципліни навчального плану на платформі електронного навчання Moodle; - наявність методичних матеріалів для проведення атестації здобувачів.
	9 – Академічна мобільність
Національна кредитна мобільність	<p>Передбачена можливість перезарахування кредитів обов'язкових компонент освітньої програми, які студент вивчав у іншому закладі вищої освіти України.</p> <p>На основі двосторонніх договорів між Чернівецьким національним університетом імені Юрія Федьковича та:</p> <ul style="list-style-type: none"> - факультетом психології Київського національного університету ім. Т. Шевченка; - педагогічним факультетом Прикарпатського національного університету імені Василя Стефаника; - факультетом педагогіки і психології Тернопільського національного педагогічного університету імені Володимира Гнатюка; - факультетом корекційної та соціальної педагогіки і психології Кам'янець-Подільського національного університету імені Івана Огієнка; - факультетом психології та соціології Східноєвропейського національного університету імені Лесі Українки; - національним університетом «Острозька академія».
Міжнародна кредитна мобільність	<p>На основі двостороннього договору між Чернівецьким національним університетом імені Юрія Федьковича та Університетом HUMANITAS (м. Сосновець, Польща) і Ясським університетом А.І. Куза (м. Ясси, Румунія) погоджується можливість навчання здобувачів освіти за програмою «Подвійний диплом</p>
Навчання іноземних здобувачів вищої освіти	<p>Передбачена можливість навчання іноземних студентів державною мовою, після проходження підготовчих курсу вивчення української мови.</p>

Перелік компонент освітньо-професійної та їх логічна послідовність
Розподіл змісту освітньої програми
2.1. Перелік компонентів освітньої програми

Код дисципліни	Компоненти освітньої програми (навчальні дисципліни, практики, дипломна робота)	К-сть кредитів	Форма підсумкового контролю
1. ОБОВ'ЯЗКОВІ КОМПОНЕНТИ			
ОК 1	Актуальні проблеми у психології	4,0	Екзамен
ОК 2	Методологія та організація наукового дослідження в психології	4,0	Екзамен
ОК 3	Інноваційні технології психологічної допомоги	4,0	Екзамен
ОК 4	Психологія супервізії	5,0	Екзамен
ОК 5	Сучасні психотерапевтичні напрямки	4,0	Екзамен
ОК 6	Психологія травми	4,0	Екзамен
ОК 7	Коучинг	4,0	Екзамен
ОК 8	Психологія фінансової поведінки	4,0	Екзамен
ОК 9	Перинатальна психологія	4,0	Екзамен
ОК 10	Психологія кар'єри та чинники успішного працевлаштування	4,0	Залік
ОК 11	Аксіопсихологія	4,0	Екзамен
ОК 12	Психологічна експертиза	4,0	Залік
ОК 13	Професійна (психологічна) практика	6,0	Екзамен
ОК 14	Науково-дослідна психологічна практика	4,0	Залік
ОК 15	Кваліфікаційна робота	5,0	
Загальний обсяг обов'язкових компонентів:		63,0	
2. ВИБІРКОВІ КОМПОНЕНТИ			
ВК 1	Тренінг профілактики емоційного вигорання	3,0	Залік
ВК 2	Піскова терапія		
ВК 3	Психологія екстремальних ситуацій		
ВК 4	Психологія іміджу	3,0	Залік
ВК 5	Основи гештальттерапії		
ВК 6	Основи НЛП		

ВК 7	Психологічне забезпечення діяльності силових структур	3,0	Залік
ВК 8	Психологія роботи з неблагополучними сім'ями		
ВК 9	Пенітенціарна психологія		
ВК 10	Психологія маркетингу та реклами	3,0	Залік
ВК 11	Групова дитяча психотерапія		
ВК 12	Психологія раннього онтогенезу		
ВК 13	Основи сексології та сексопатології	3,0	Залік
ВК 14	Психофармакологія		
ВК 15	Психогенетика		
ВК 16	Психологічна служба	3,0	Залік
ВК 17	Спеціальна психокорекція		
ВК 18	Психологія самореалізації особистості		
ВК 19	Психологія інклюзії	3,0	Екзамен
ВК 20	Психологічні аспекти раннього втручання		
ВК 21	Психологічний супровід батьків дітей з інвалідністю		
ВК 22	Психологічна реабілітація військовослужбовців	3,0	Екзамен
ВК 23	Психологія роботи з дезадаптованими особами		
ВК 24	Психологія девіантної поведінки		
ВК 25	Тілесно-орієнтований тренінг	3,0	Залік
ВК 26	Імідж: від теорії до практики		
ВК 27	Основи позитивної психотерапії		
Загальний обсяг вибірових компонентів:		27,0	
ЗАГАЛЬНИЙ ОБСЯГ ОСВІТНЬОЇ ПРОГРАМИ		90,0	

2.2 Структурно-логічна схема ОП

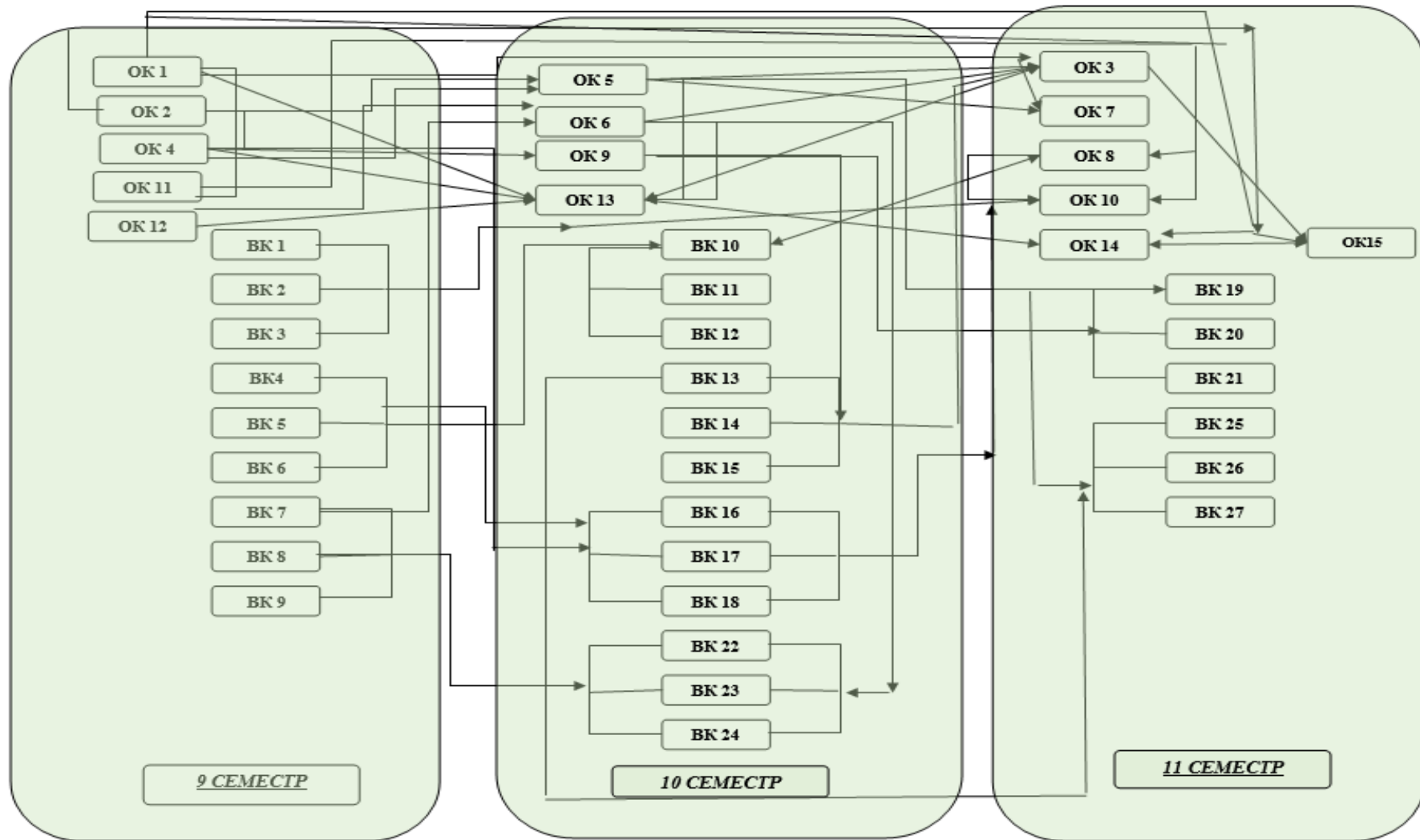

Форма атестації здобувачів вищої освіти

Атестація здійснюється у формі публічного захисту (демонстрації) кваліфікаційної роботи та атестаційного екзамену.

Кваліфікаційна робота передбачає самостійне розв'язання складної задачі або комплексної проблеми у сфері психології, що супроводжується проведенням досліджень та/або застосуванням інноваційних підходів та характеризується невизначеністю умов і вимог.

У кваліфікаційній роботі не може бути академічного плагіату, фабрикації та фальсифікації.

Кваліфікаційна робота має бути розміщена на сайті кафедри або у репозитарії закладу вищої освіти.

Атестаційний екзамен за спеціальністю повинен перевіряти досягнення результатів навчання, визначених Стандартом вищої освіти другого (магістерського) рівня спеціальності 053 «Психологія» та освітньої програмою.

Підсумкова атестація здобувачів освіти здійснюється екзаменаційною комісією, при формуванні комісії рекомендовано головою запрошувати стейкхолдерів чи представника академічної спільноти іншого закладу вищої освіти. Атестація здійснюється відкрито і публічно.

**Матриця відповідності програмних компетентностей компонентам
освітньої програми**

	О К 1	О К 2	О К 3	О К 4	О К 5	О К 6	О К 7	О К 8	О К 9	О К 10	О К 11	О К 12	О К 13	О К 14	О К 15
ЗК 1			*	*	*	*	*		*				*		
ЗК 2		*	*							*				*	*
ЗК 3			*		*		*				*			*	*
ЗК 4		*	*	*	*	*		*	*	*	*	*	*	*	*
ЗК 5				*	*	*					*	*	*		
ЗК 6	*						*		*	*			*	*	
ЗК 7	*				*	*				*	*	*			*
ЗК 8		*	*					*	*					*	*
ЗК 9				*			*	*		*	*		*		
ЗК 10	*	*				*	*							*	*
ЗК 11			*	*	*	*			*				*		
ЗК 12		*	*		*		*					*	*	*	*
ЗК 13	*			*	*	*	*			*			*	*	*
СК 1	*	*	*		*		*							*	*
СК 2		*		*	*							*	*	*	*
СК 3		*			*	*					*	*	*	*	*
СК 4			*	*	*	*	*		*	*			*		*
СК 5	*					*	*	*	*	*			*		
СК 6		*	*	*		*			*	*	*	*	*	*	*
СК 7			*	*	*	*						*	*		
СК 8				*				*		*	*		*	*	
СК 9			*	*	*		*		*		*	*	*	*	*
СК 10		*	*	*	*	*			*				*		*
СК 11			*	*		*						*		*	*
СК 12			*				*			*		*	*	*	*
СК 13			*	*	*	*	*		*				*		
СК 14			*		*	*	*			*			*		

**Матриця забезпечення програмних результатів навчання (ПРН)
відповідними компонентами освітньої програми**

	О К 1	О К 2	О К 3	О К 4	О К 5	О К 6	О К 7	О К 8	О К 9	О К 10	О К 11	О К 12	О К 13	Ок 14	О К 15
ПР 1	*	*		*	*	*						*	*	*	*
ПР 2		*	*		*	*						*	*	*	*
ПР 3		*							*	*				*	*
ПР 4			*	*	*		*	*		*	*		*		
ПР 5			*	*	*	*	*		*				*		
ПР 6	*					*	*	*	*	*	*		*	*	*
ПР 7		*		*		*						*	*	*	*
ПР 8			*	*			*	*		*	*		*	*	*
ПР 9	*	*		*		*	*		*		*	*	*	*	*
ПР 10	*	*	*		*									*	*
ПР 11		*	*	*	*		*					*	*	*	*
ПР 12		*				*		*				*	*	*	*
ПР 13			*	*	*	*		*	*	*		*	*	*	*
ПР 14			*	*	*	*						*	*	*	*
ПР 15	*		*	*		*	*	*	*	*		*	*	*	*